

LECTURAS URBANAS LA OTRA FORMA DE LA CIUDAD SANTIAGO DE CHILE

LECTURA DE LAS CLAVES ESTRUCTURALES DE LA MORFOLOGIA DE LOS TEJIDOS DE LA CIUDAD

DIRECTOR DE TESIS  
JOAN BUSQUETS GRAU

POR  
GERMÁN SQUELLA CORREA

DEPARTAMENTO DE URBANISMO Y ORDENACIÓN DEL TERRITORIO  
ESCUELA TÉCNICA SUPERIOR DE ARQUITECTURA DE BARCELONA

UNIVERSIDAD POLITÉCNICA DE CATALUÑA

2006



ENCUADRE 4

SAN PABLO

VISTAS SEGUN RECORRIDOS



1



2



3



4



5



6



7



8



9



10



11



18



19



20



21



22



23



24



25



26



33



34



12



13



14



15



16



17



27



28



29



30



31



32



ENCUADRE 4

SAN PABLO

VISTAS SEGUN RECORRIDOS



35



36



37



38



39



40



47



48



49



50



51



52



53



54



55



62



63



64



65



66



67



41



42



43



44



45



46



56



57



58



59



60



61



68



69



70



71



72

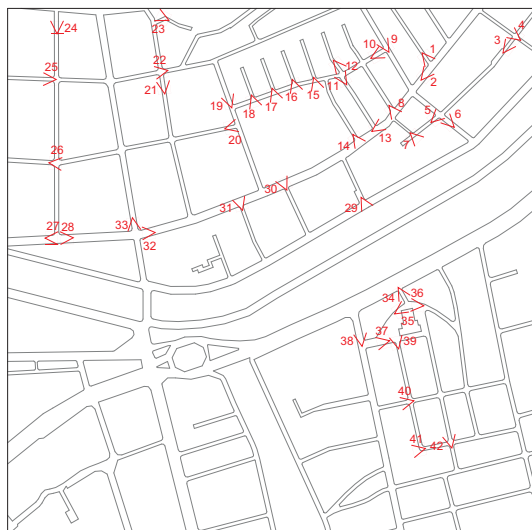

ENCUADRE 6

PLAZA BAQUEDANO

VISTAS SEGUN RECORRIDOS



1



2



3



4



5



6



13



14



15



16



17



18



25



26



27



28



29



30



37



38



39



40



41



42



7



8



9



10



11



12



19



20



21



22



23



24



31



32



33



34



35



36

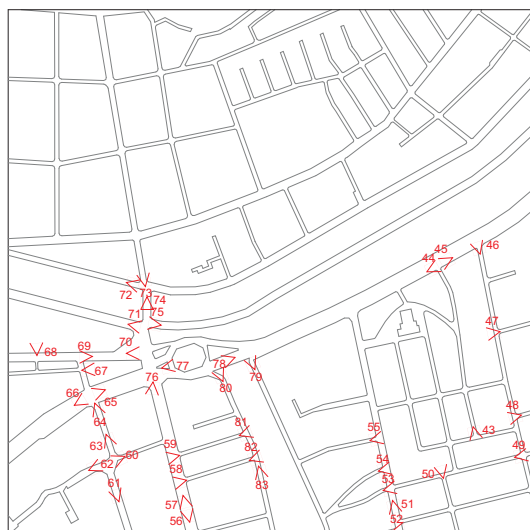

ENCUADRE 6

PLAZA BAQUEDANO

VISTAS SEGUN RECORRIDOS



43



44



45



46



47



48



55



56



57



58



59



60



67



68



69



70



71



72



79



80



81



82



83





49



50



51



52



53



54



61



62



63



64



65



66



73



74



75



76



77



78



TRAZADO Y MICRORELIEVE



LONGITUDES LINEALES DE LAS CALLES



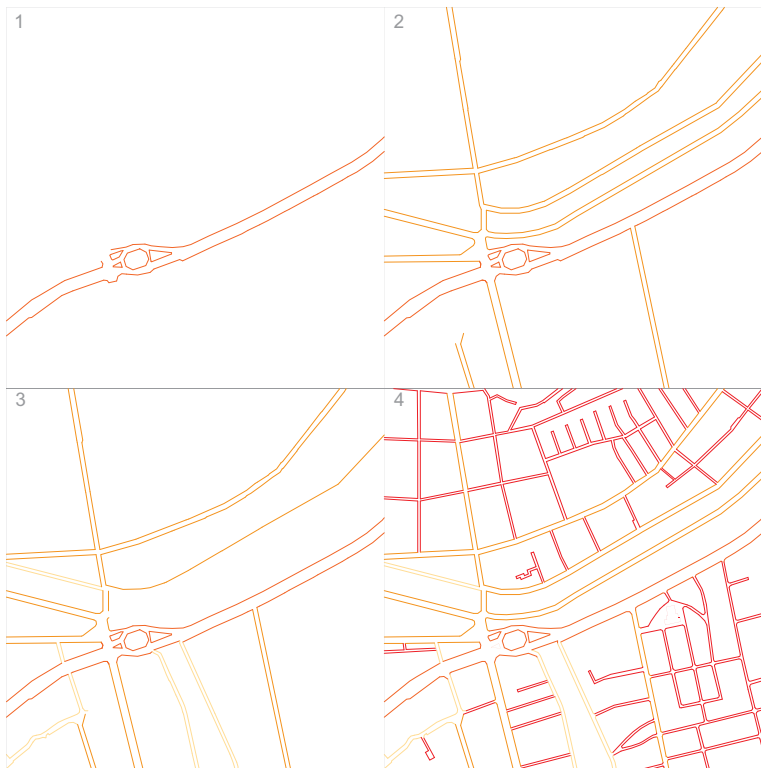

ESTRUCTURA DE TRAMAS URBANAS A PARTIR DE TRAZADO JERARQUICO

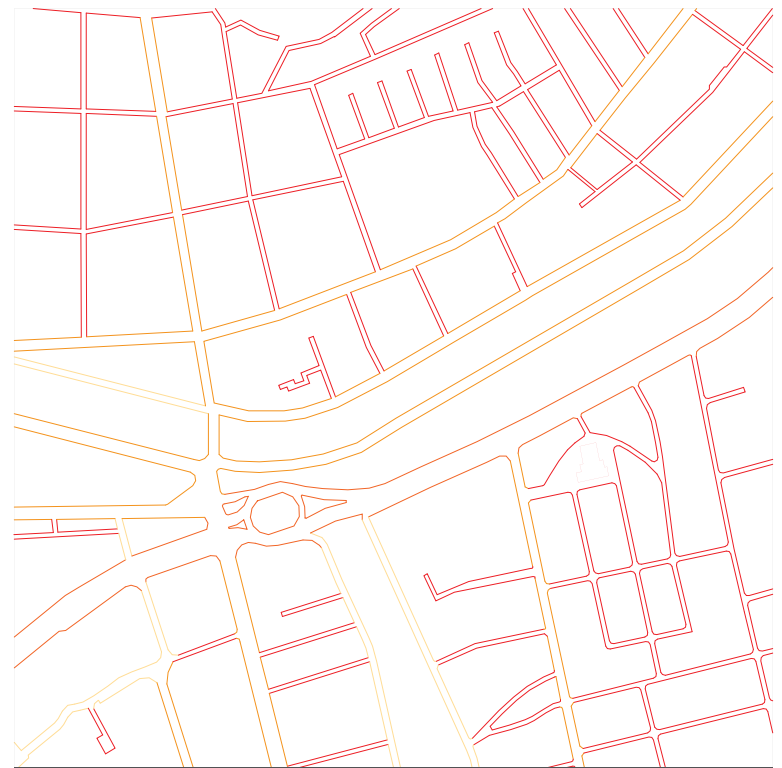

JERARQUIA DE CALLES POR DIMENSION

Calle local terminal (4 mts.)	Mts. lineales calles locales term. : 4411 18.7%
Calle local (6-7 mts.)	Mts. lineales calles locales : 8612 52%
Calle comunal (9 mts.)	Mts. lineales calles comunales: 1279 7.7%
Calle intercomunal (12-14 mts.)	Mts. lineales calles intercomunales: 5548 33.5%
Calle metropolitana (30 mts.)	Mts. lineales calles metropolitanas: 1117 6.7%

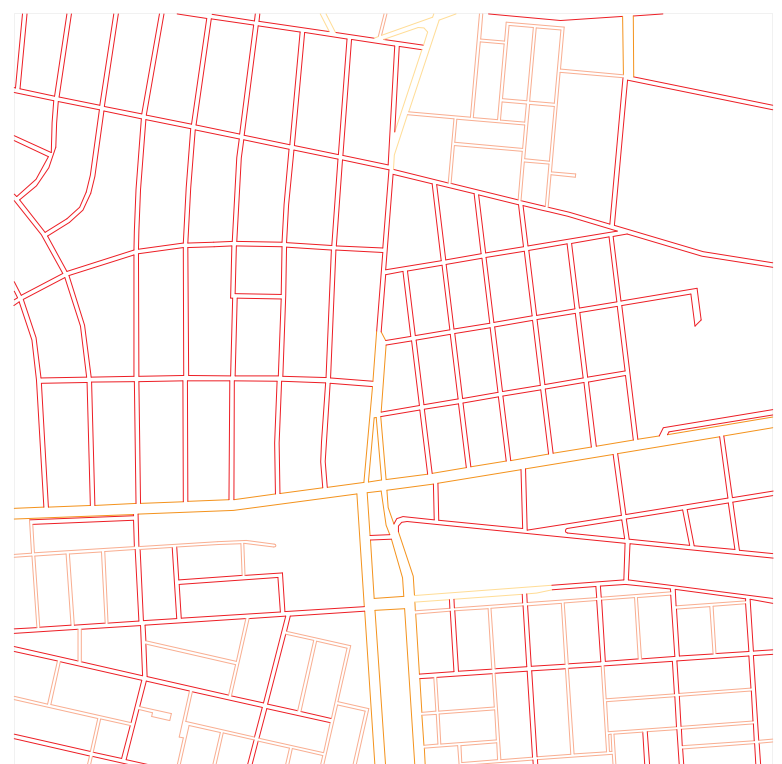
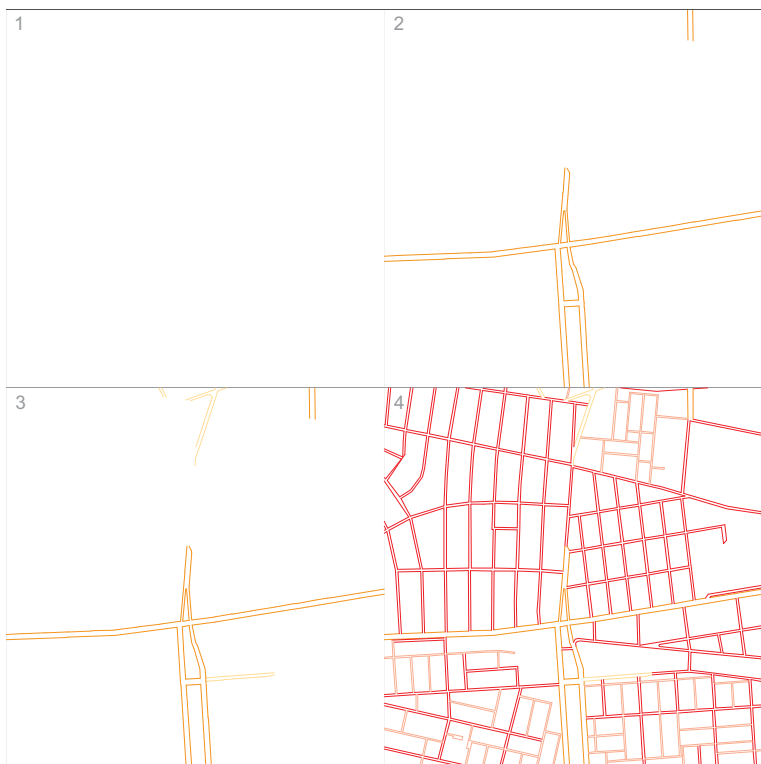

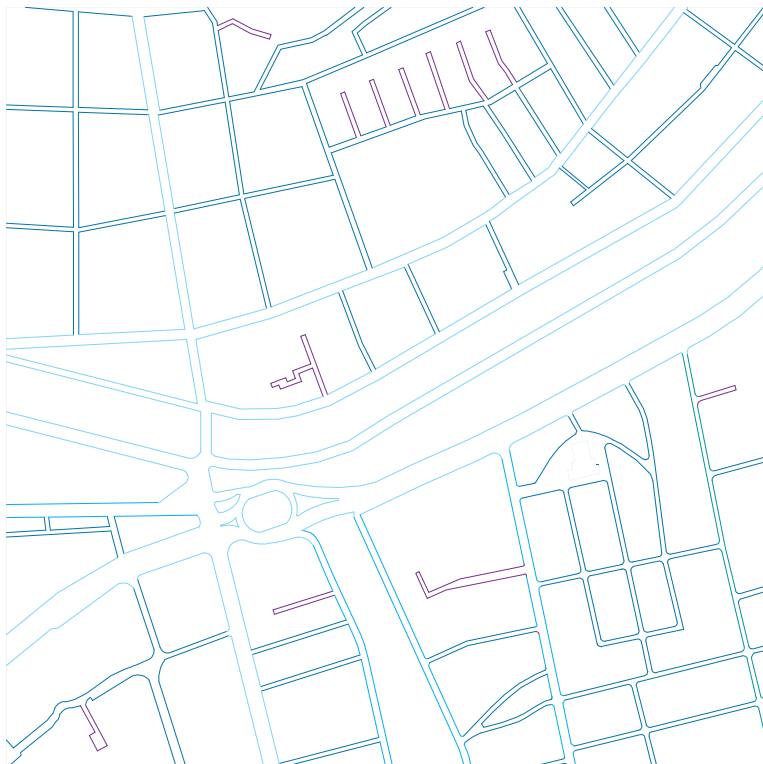

CALLES SECUNDARIAS DESARTICULADAS

- Calle terminal o pasaje (un acceso)
- Calle local (patrón trama regular)
- Calle comunal (atraviesa más de una trama reconocible)
- Calle intercomunal (atraviesa límites de comuna)
- Calle metropolitana (atraviesa paño urbano)

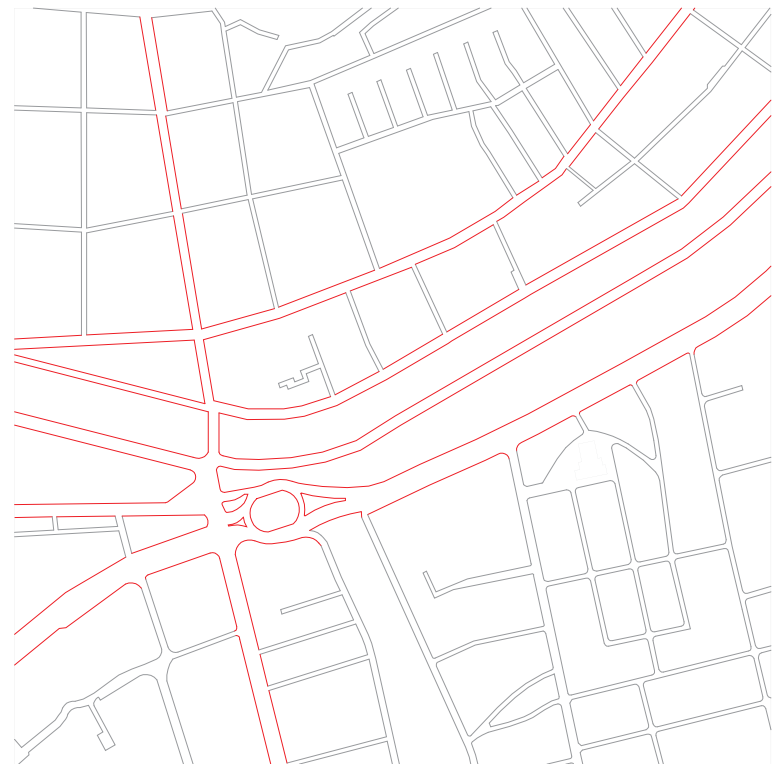

JERARQUIA DE CALLES POR DIMENSION

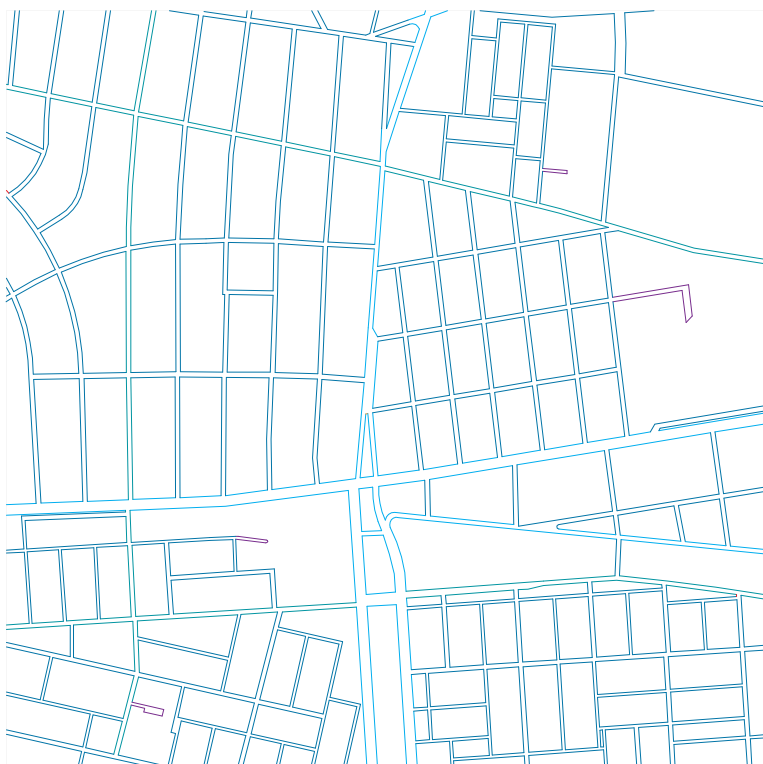

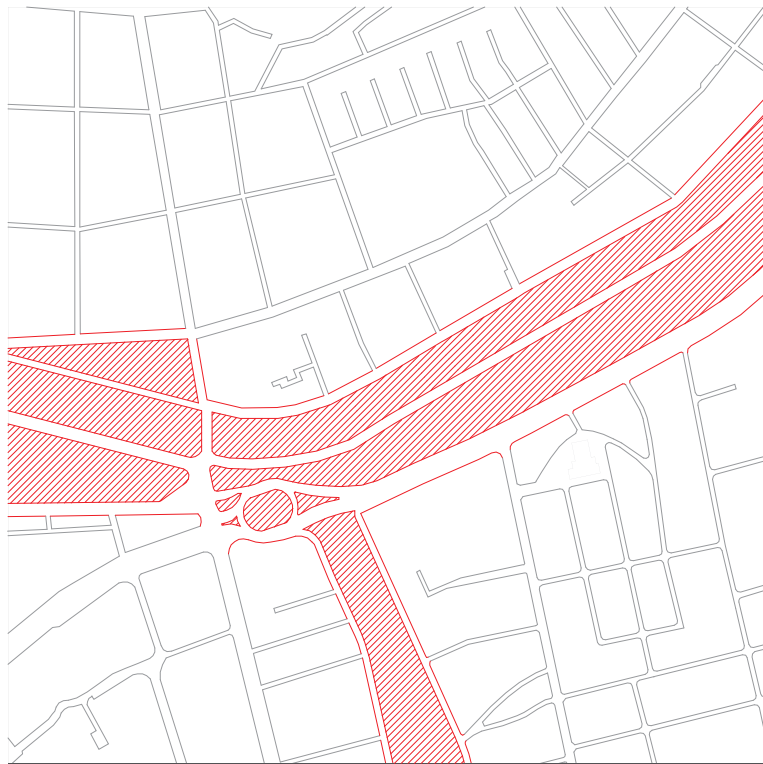

CALLES CON ESPACIO LIBRE CENTRAL

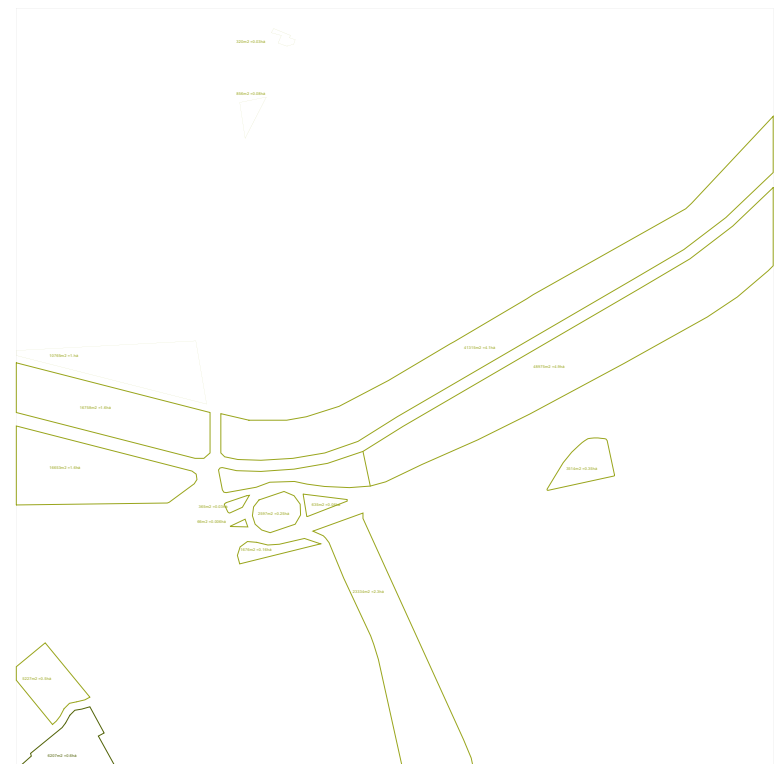

ESPACIO LIBRE

	Espacio libre público 114983 m <sup>2</sup> = 11.49 há = 11.5% (9.1% bandejones y 90.0% plazas)
	Espacio libre privado 6207 m <sup>2</sup> = 0.6 há. = 0.6% (100% institucional)
Espacio libre total (incluido río Mapocho) 179263 m <sup>2</sup> = 17.9 há = 17.9%	

Espacio libre central: 163890 m<sup>2</sup> : 16.4 % del sector

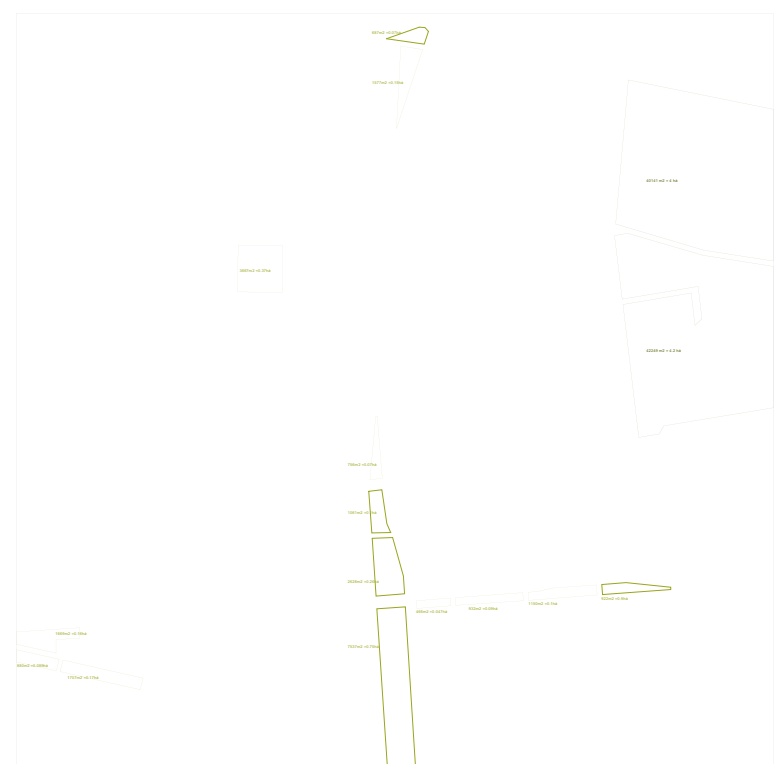
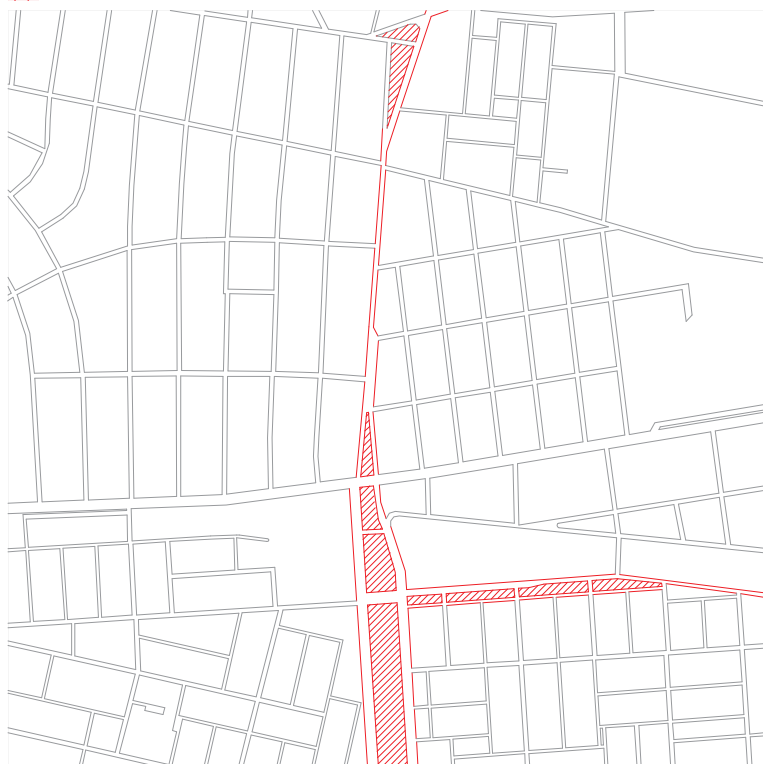

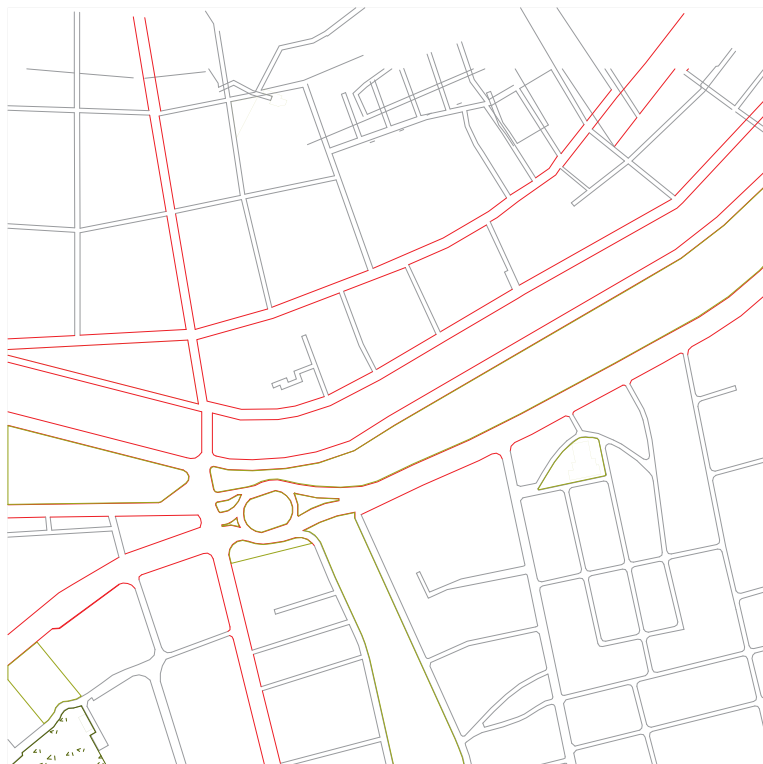

ESPACIO LIBRE PÚBLICO - ESPACIO LIBRE PRIVADO DE USO COMÚN

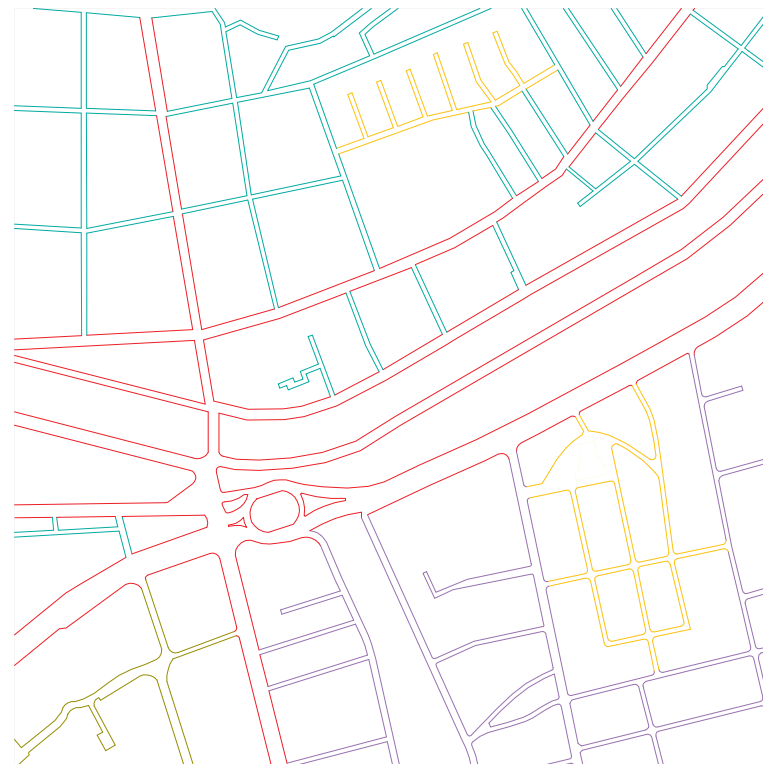
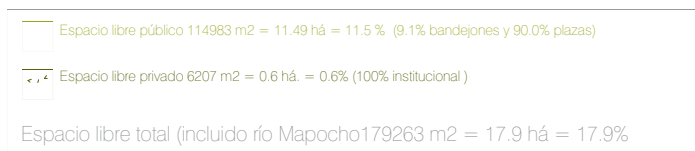

POSICIÓN DE TRAMAS REGULARES

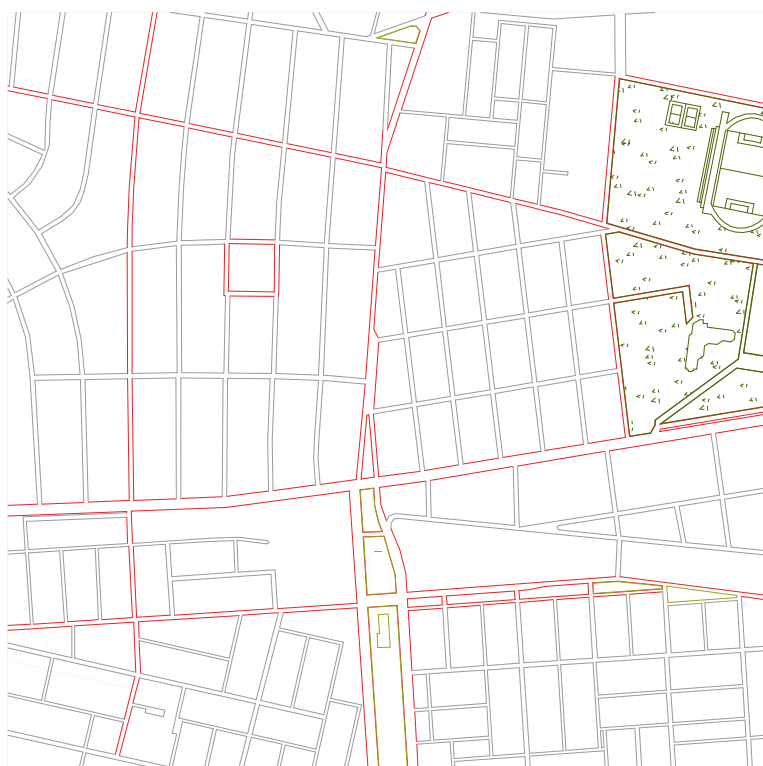
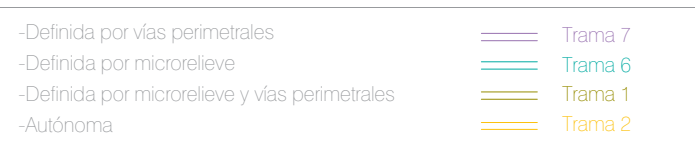

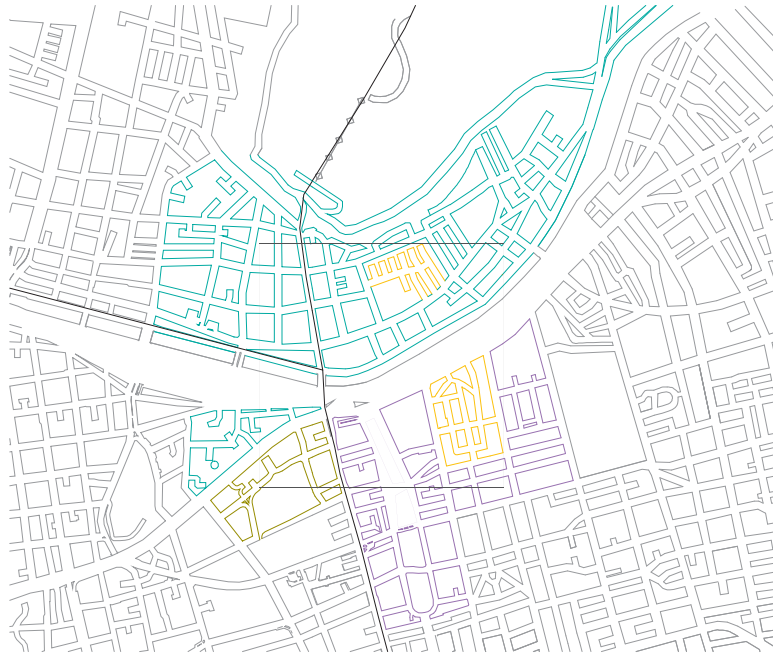

ENCUADRE BAQUEDANO

ENCUADRE EN EL CONTEXTO DE SU TRAMA INMEDIATA

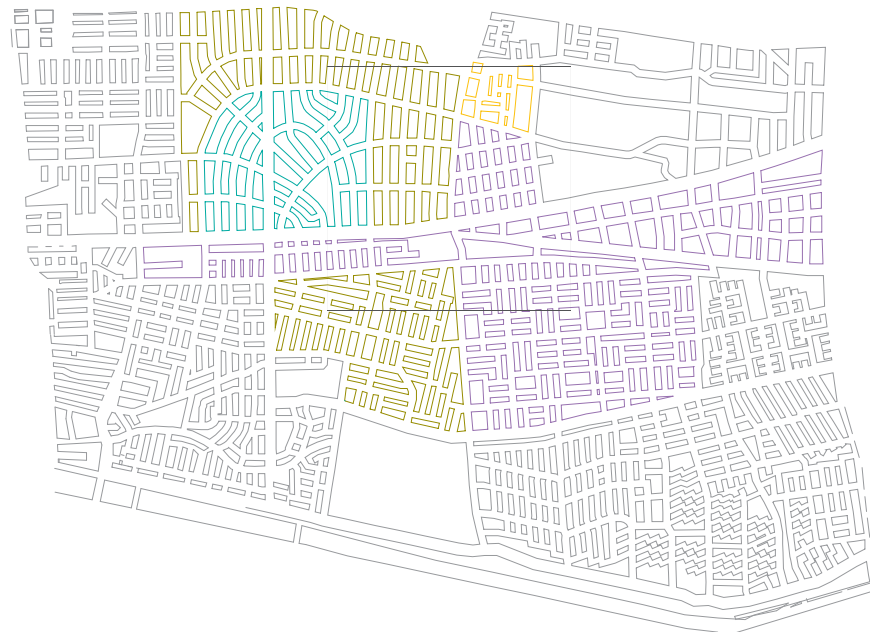

ENCUADRE SAN PABLO





SUBDIVISION PREDIAL Y MANZANAS



GEOMETRIA ESTRUCTURANTE DE LA SUBDIVISION

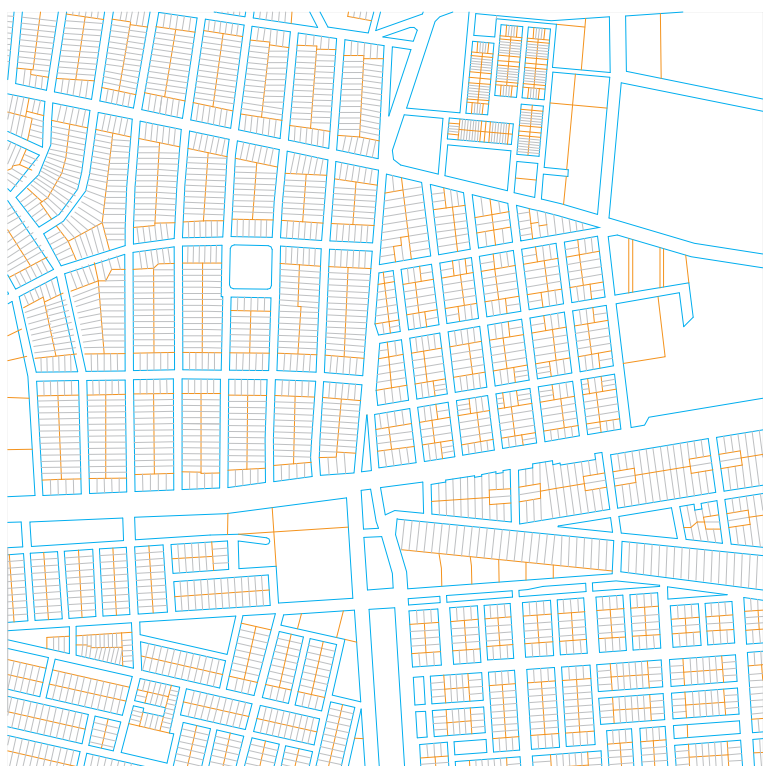



PIEZAS DE LOTEOS

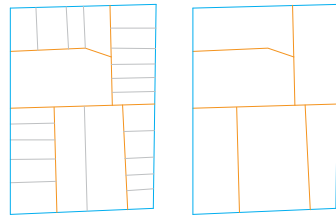

Loteo irregular.  
Fachada continua. Uso heterogéneo

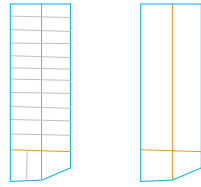

Loteo 16 x 8  
Fachada continua. Viviendas de 1 y 2 pisos

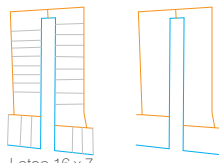

Loteo 16 x 7  
Viviendas pareadas 2 pisos. En torno a pasaje interior. Antejardín 3 mts.

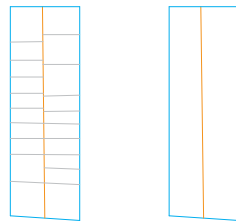

Loteo 9 x 20. Vivienda fachada continua 4-6 pisos

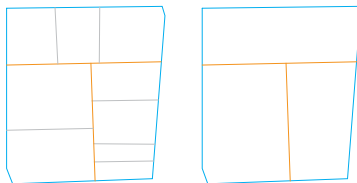

Loteo irregular. Construcción en altura aislada.

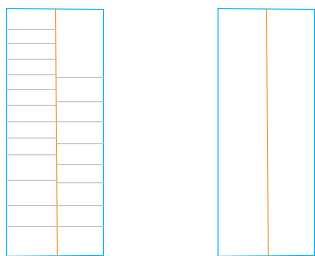

Loteo 9 x 20. Vivienda pareada 2 a 3 pisos.

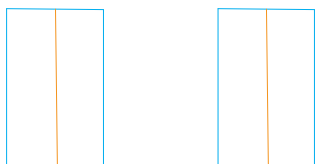

Bloque de vivienda 6 pisos.

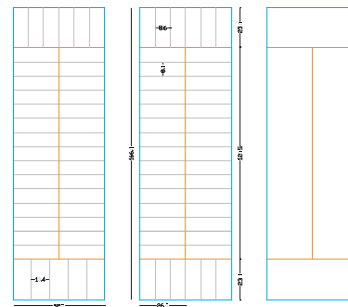

Loteo 8 x 26  
Cabeza 8.6 x 23. Vivienda pareada de 1 a 3 pisos  
Antejardín de 3 metros.

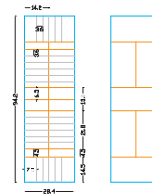

Loteo originario de campamento 3.6 x 14.2

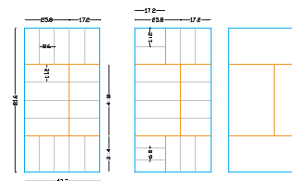

Loteo -

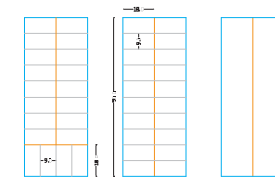

Loteo 9 x 18

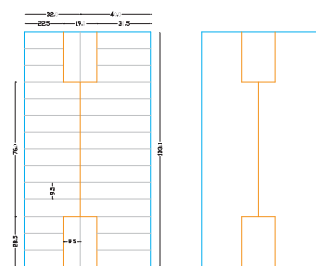

Loteo -





GRANDES PREDIOS



EDIFICACION





VACÍO



LLENO



PERFILES CALLES ARTICULADORAS

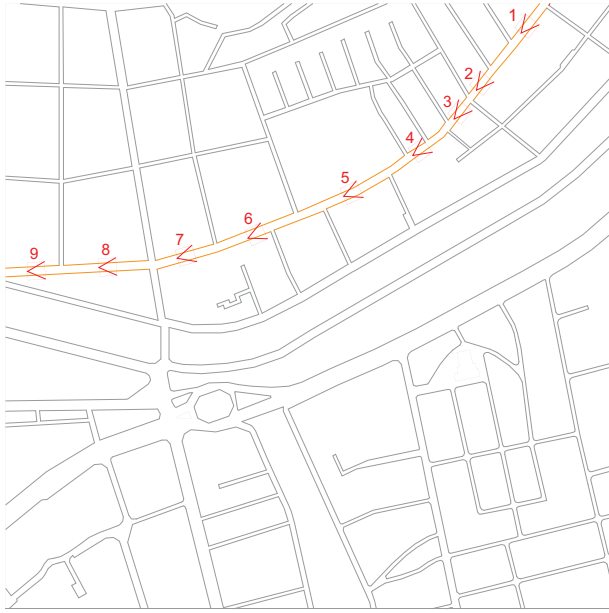

Perfiles Calle Bellavista

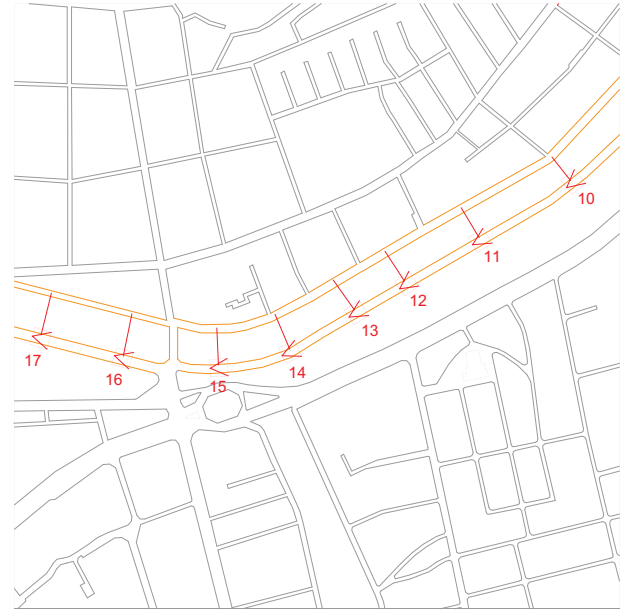
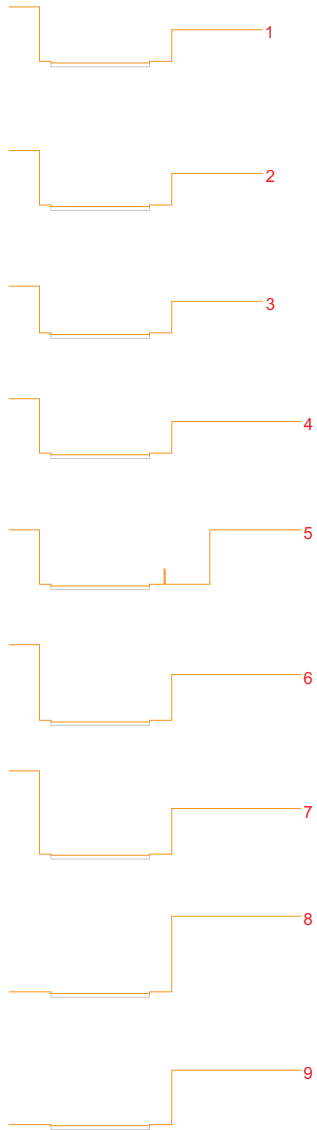

Perfiles calles Costanera y Sta. María

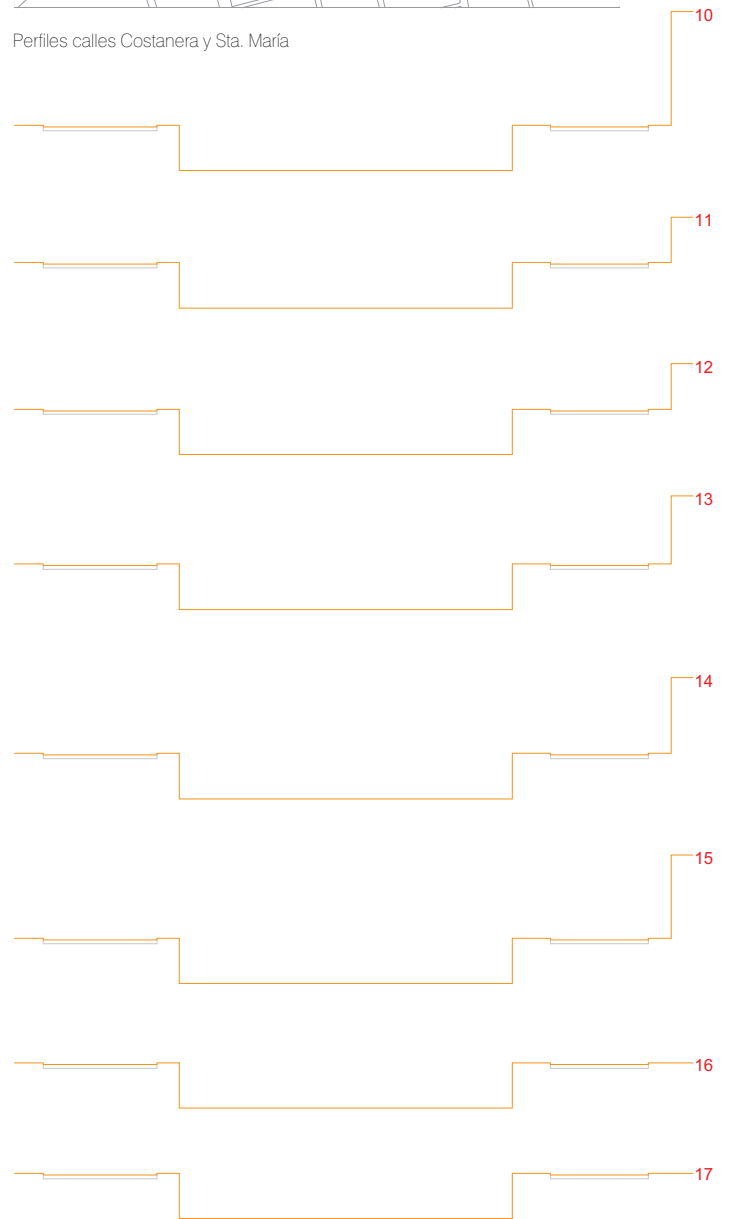

PERFILES CALLES ARTICULADORAS

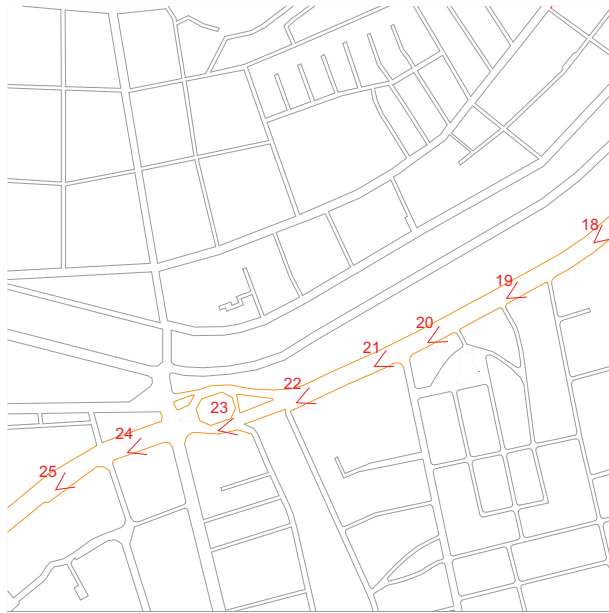

Perfiles Av. Alameda Bdo. O' Higgins

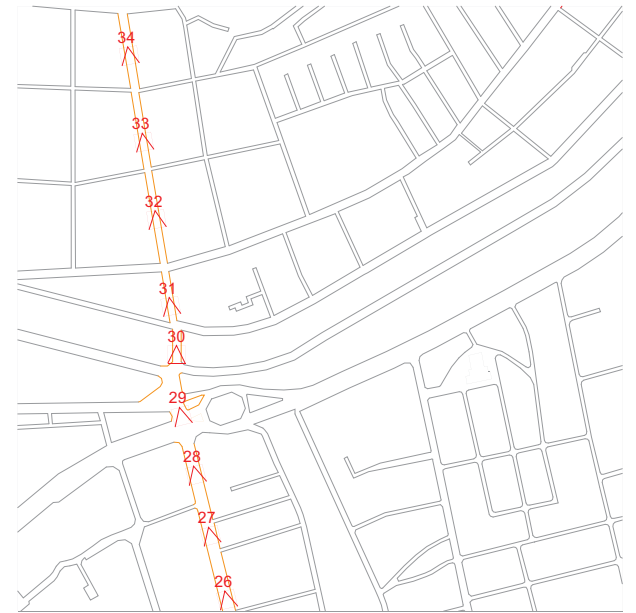

Perfiles Av. Vicuña Mackenna - Pio Nono

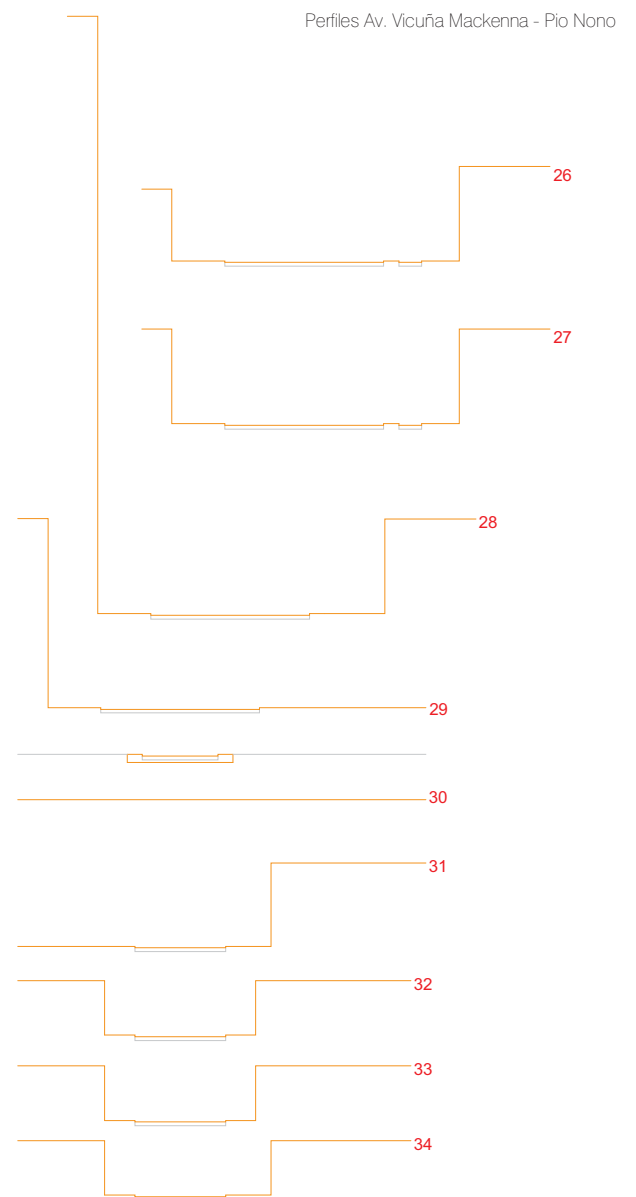
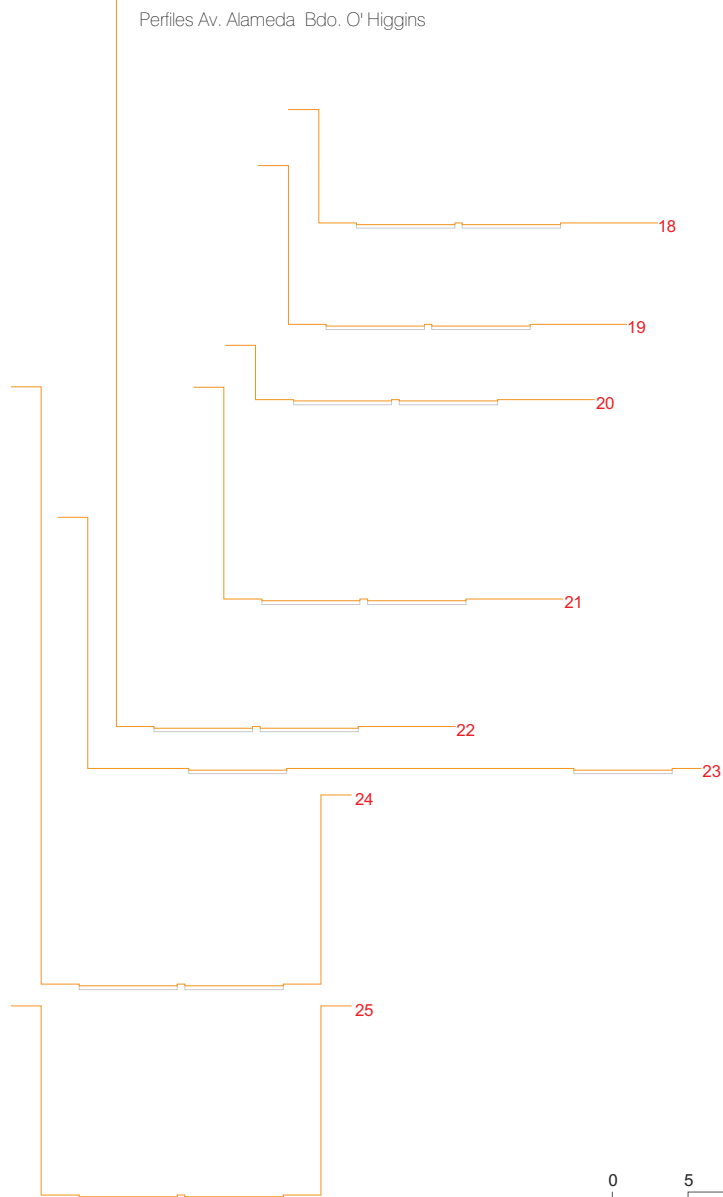

PERFILES CALLES ARTICULADORAS



Perfiles Calle Los Copihues

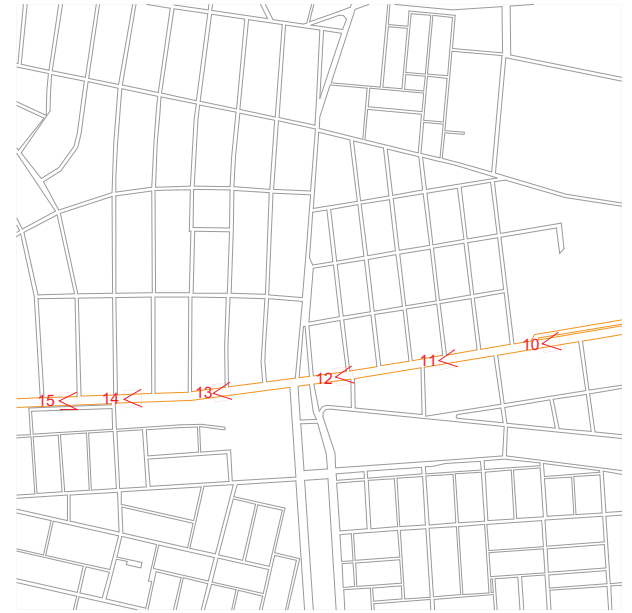

Perfiles Av. San Pablo

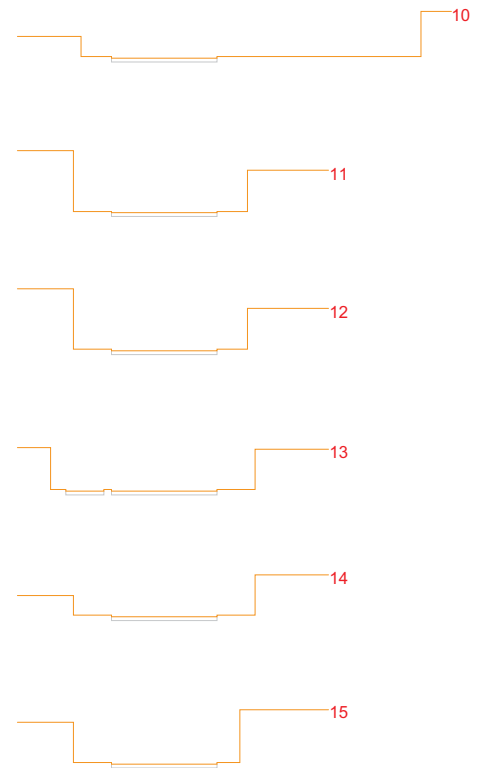
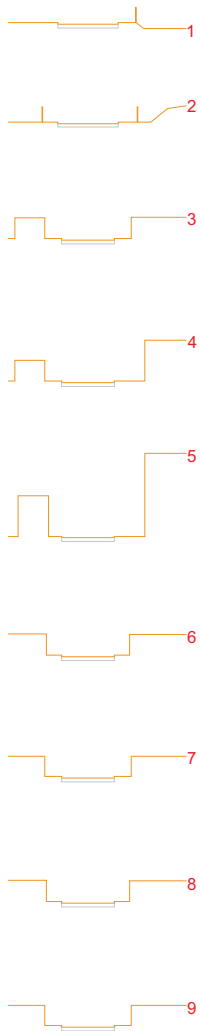

PERFILES CALLES ARTICULADORAS



Perfiles Calle Reina Maud

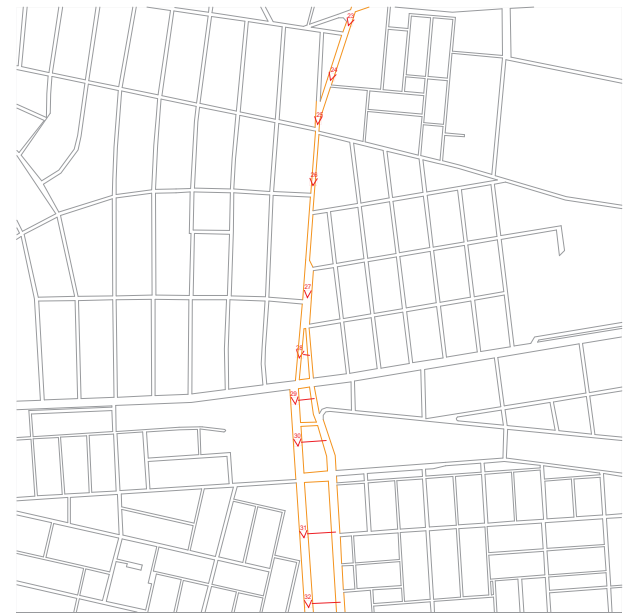

Perfiles Av. Neptuno

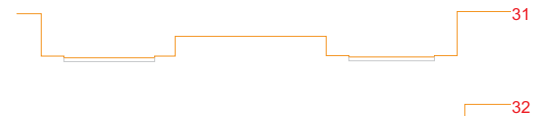
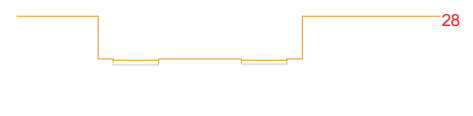
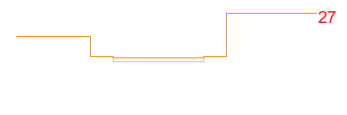
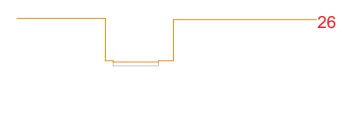

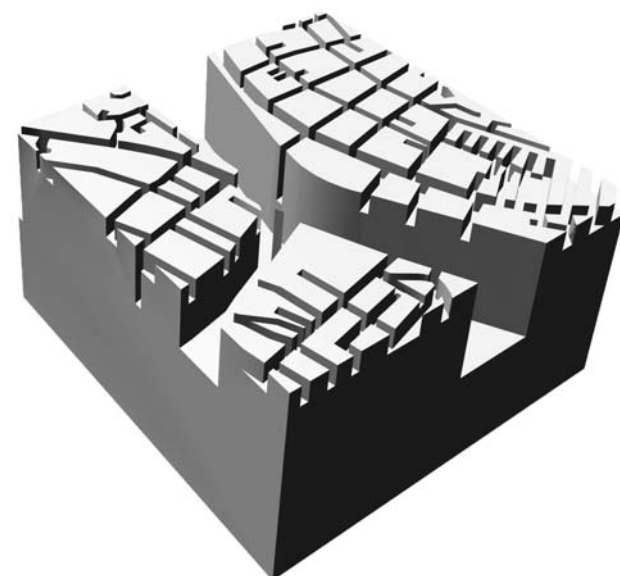
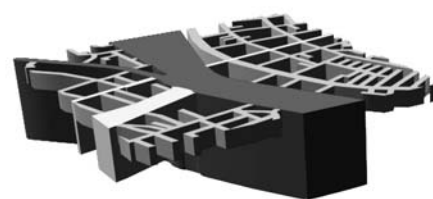

ESTRUCTURA ESPACIAL Y MORFOLOGICA

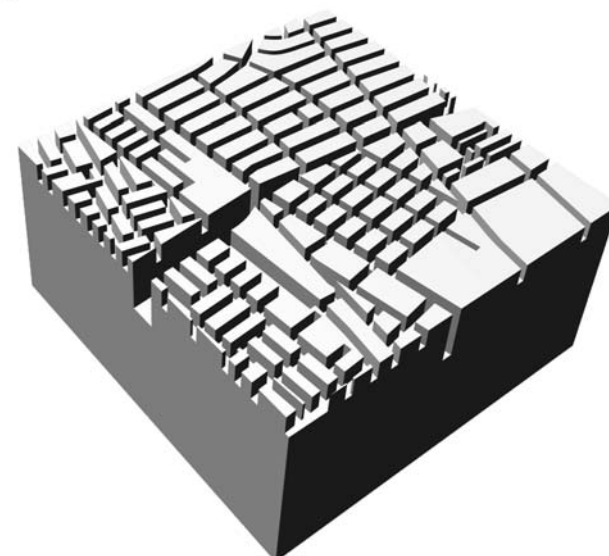



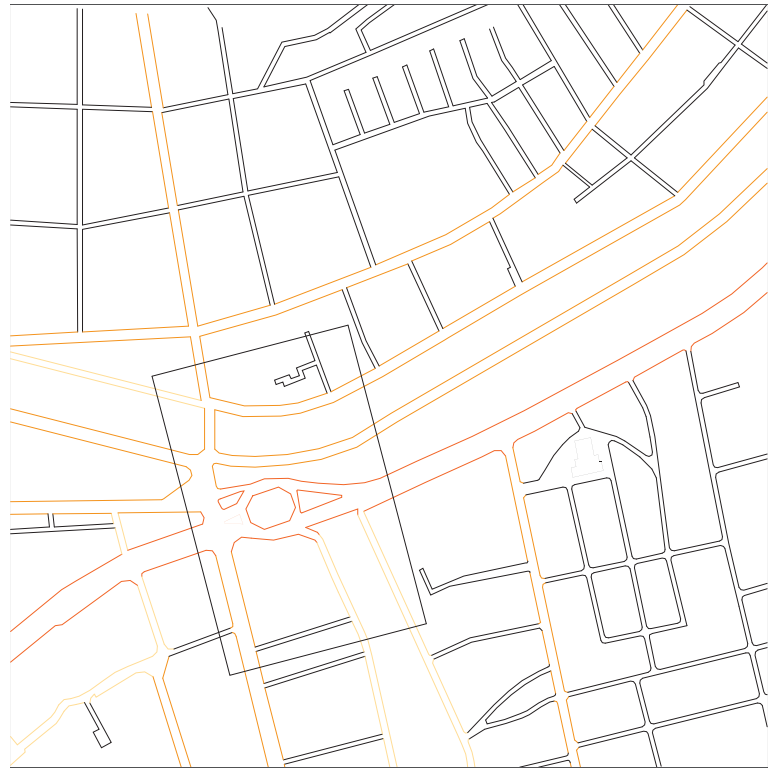

	Calle local terminal (4 mts.)
	Calle local (6-7 mts.)
	Calle comunal (9 mts.)
	Calle intercomunal (12-14 mts.)
	Calle metropolitana (30 mts.)

MANZANAS BAQUEDANO - SAN PABLO- CALLES





ESPACIO PUBLICO - VACÍO



Sector Baquedano

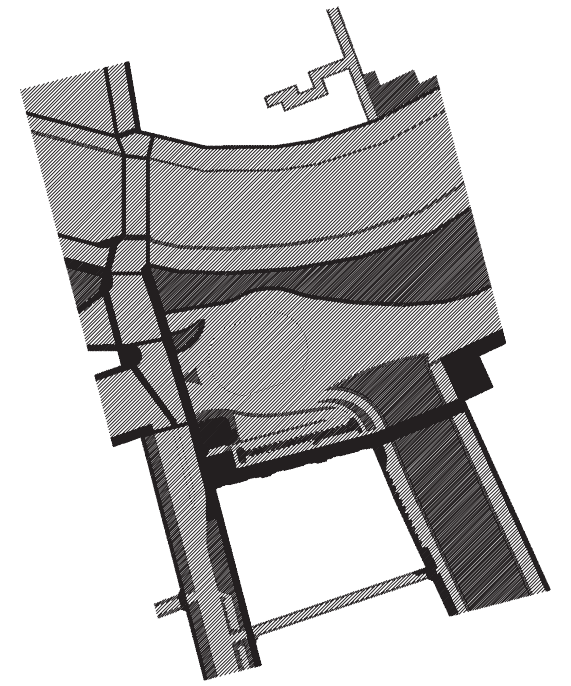

ESPACIO PUBLICO - INTENSIDAD

1	Vacio
2	Intensidad de uso baja
3	Intensidad de uso media
4	Intensidad de uso alta



Sector San Pablo

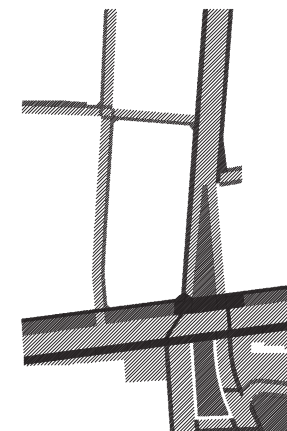

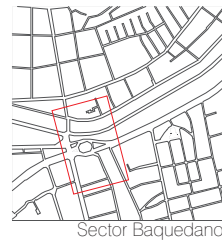
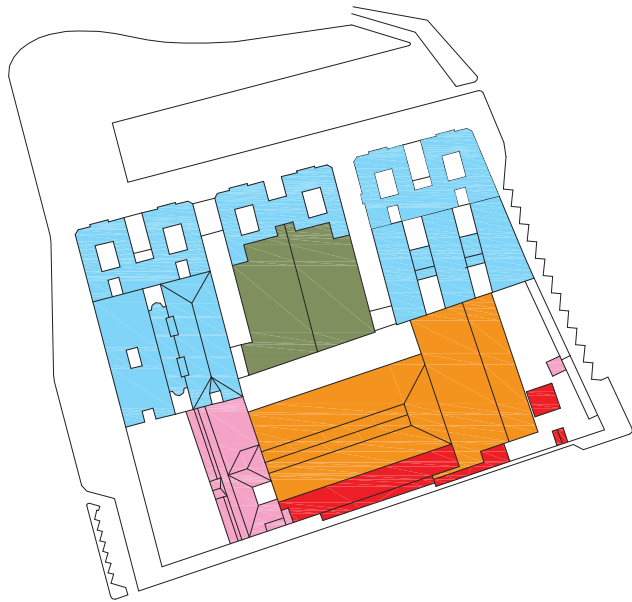

- 1 Aislada (1 piso)
- 2 Aislada (2 pisos)
- 3 Aislada (3 pisos)
- 4 Continua (1 piso)
- 5 Continua (5 pisos) adosada o conformadora de calle de fachada continua
- 6 Continua (8 pisos) proyecto unitario, elevación de cuadra continua

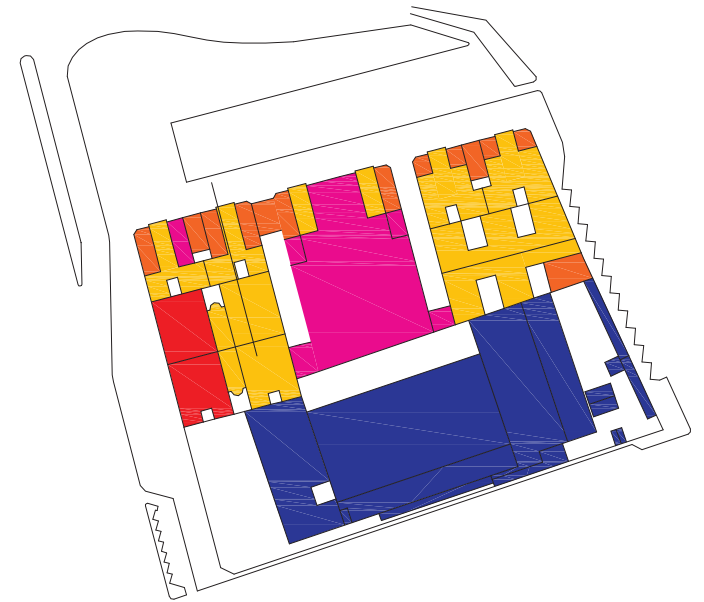

- 16.1% vivienda
- 46.9% institucional
- 34.3% comercio/comercio/entretención
- comercio oficina
- culto
- otros

TIPO EDIFICATORIO

USO DE SUELO



- 1 Aislada (1 piso)
- 2 Aislada (2 pisos)
- 4 Continua (1 piso)
- 5 Continua (2 pisos)
- 6 Continua (1 pisos)

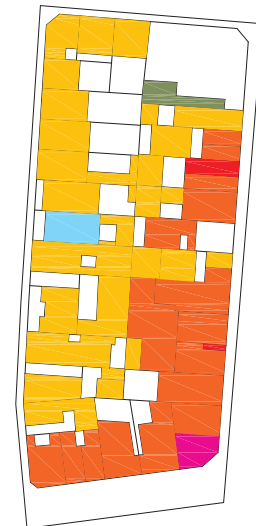

- 44.8% vivienda
- 45.1% institucional
- comercio/comercio/entretención
- comercio oficina
- 2.4% culto
- otros

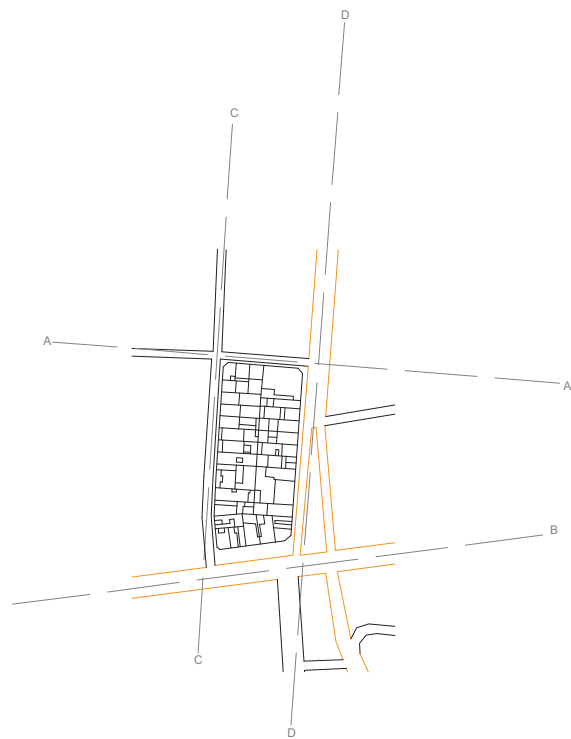

### ELEVACIÓN CALLES

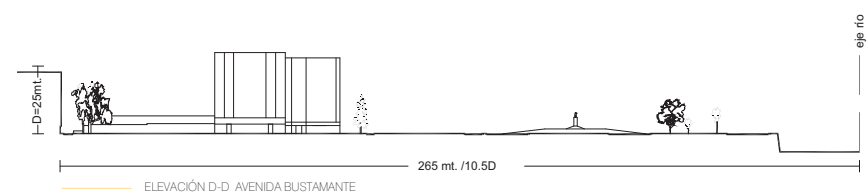
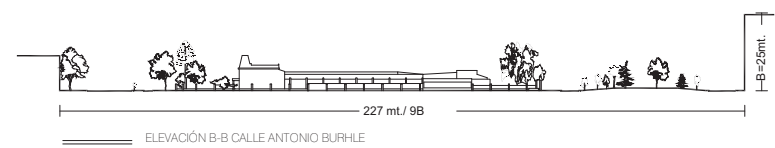
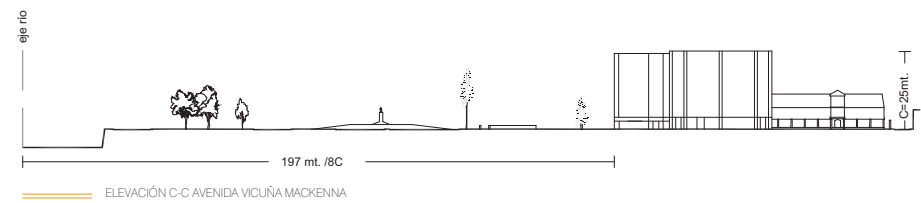
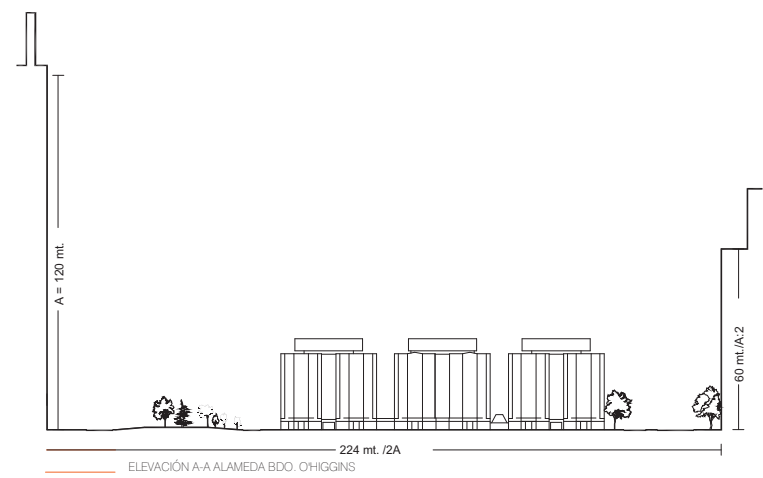
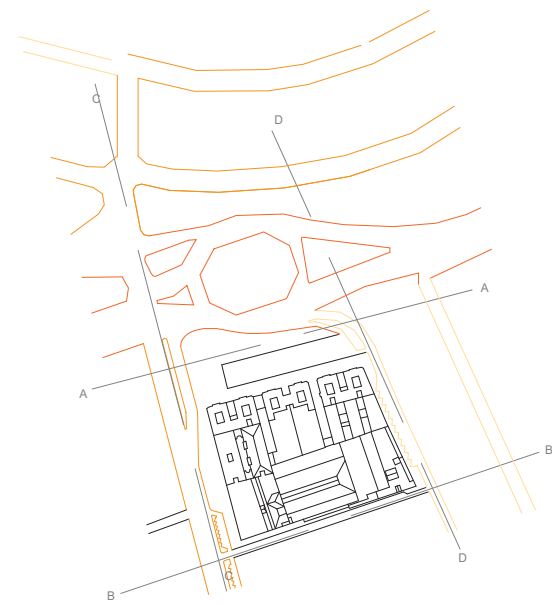
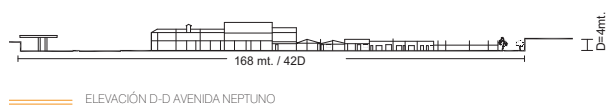
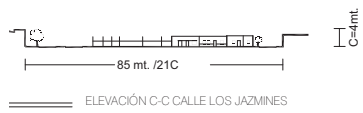

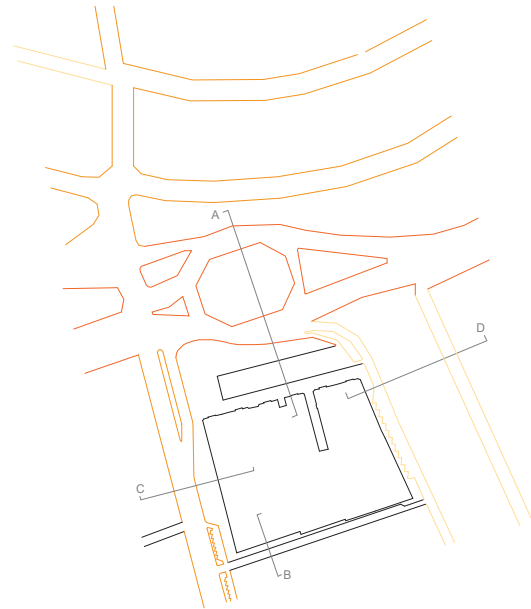
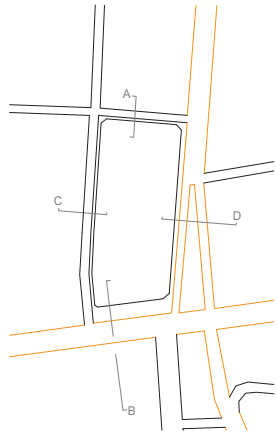

PERFIL CALLES



PERFIL A CALLE LOS JAZMINES



PERFIL B CALLE ANTONIO BURHLE

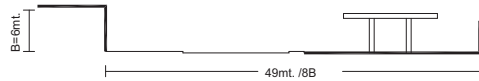

PERFIL B AVENIDA SAN PABLO

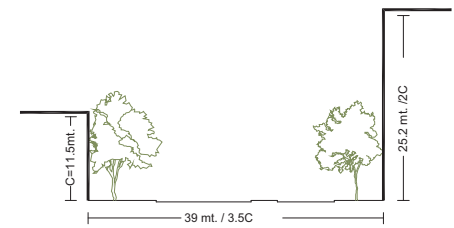

PERFIL C AVENIDA VICUÑA MACKENNA

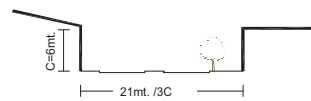

PERFIL C AVENIDA NEPTUNO

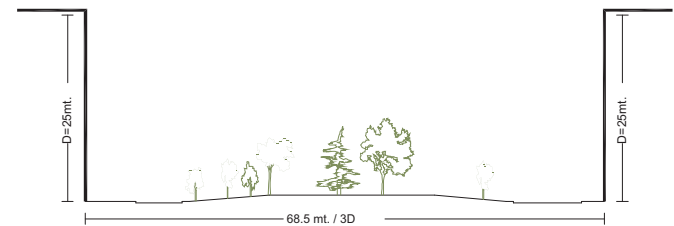

PERFIL D AVENIDA BUSTAMANTE

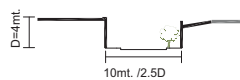

PERFIL D CALLE LOS AROMOS

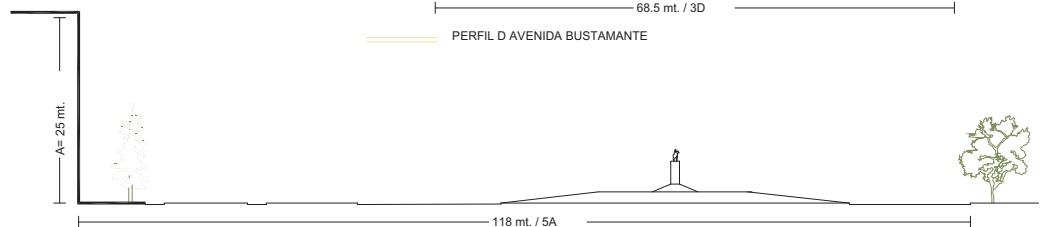

PERFIL A



**Arborización**  
La disposición continua de árboles en las grandes avenidas delimitan un espacio intermedio para peatones generando una pantalla verde como fachada.

**Infraestructura**  
Tanto estacionamientos como los 3 accesos al metro subterráneo refuerzan los límites de la vereda y de la edificación evidenciando la importancia de este nudo urbano.

**Mobiliario Urbano**  
La consolidación del sector queda evidenciada por la cuidada pavimentación, asientos y luminaria distribuidas homogéneamente.

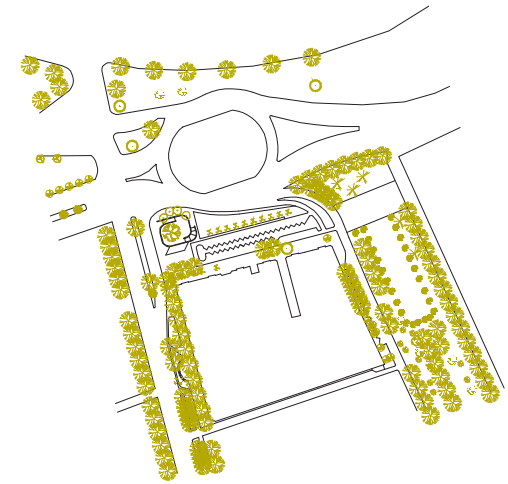
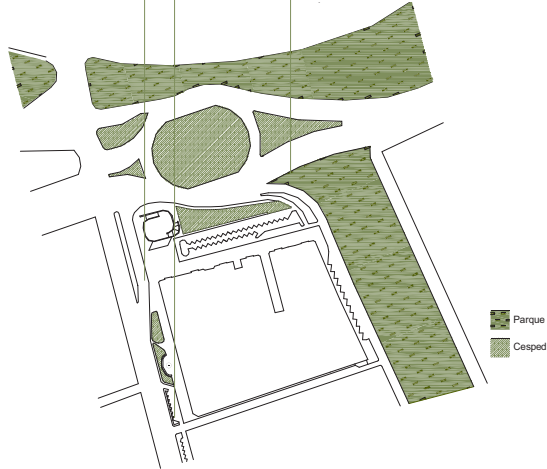

#### ESPACIO PÚBLICO- INFRAESTRUCTURA



#### ESPACIO PÚBLICO- CATASTRO ARBORIZACIÓN

- Plátano oriental (12m copa) caduco
- + Liquidambar (4m copa) caduco
- Olmo(8m copa) caduco
- Seibo (12m copa) caduco
- Acacio (5m copa) caduco
- Gingko (5m copa) caduco
- Melia (5m copa) caduco
- ✱ Alanto (8m copa) caduco
- Grevillea (5m copa) perenne
- ✱ Pino (8m copa) perenne
- Peumo (6m copa) perenne
- Palmera (6m copa) perenne
- Magnolio (4m copa) perenne

**Arborización**  
El control de las viviendas permite la mantención de los escasos árboles del sector hacia las calles interiores de la trama. La zona arbolada de avenida Neptuno corresponde a la consolidación de estas veredas por el paso del metro urbano.

**Infraestructura**  
La falta de estacionamientos y los pavimentos en mal estado evidencian un sector de bajos ingresos. Hacia las calles interiores las veredas son angostas y parcialmente pavimentadas. La precariedad de las veredas de Av. San Pablo es consecuencia de la ur calle sujeta a futura ampliación.

**Mobiliario Urbano**  
El mobiliario es inexistente. La precaria iluminación del sector está dispuesta estratégicamente en esquinas sin lograr conformar espacios para el peatón.

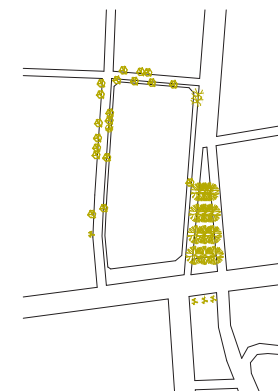
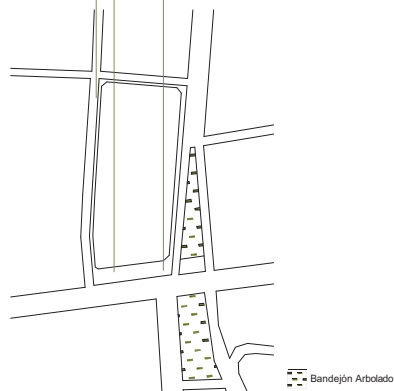

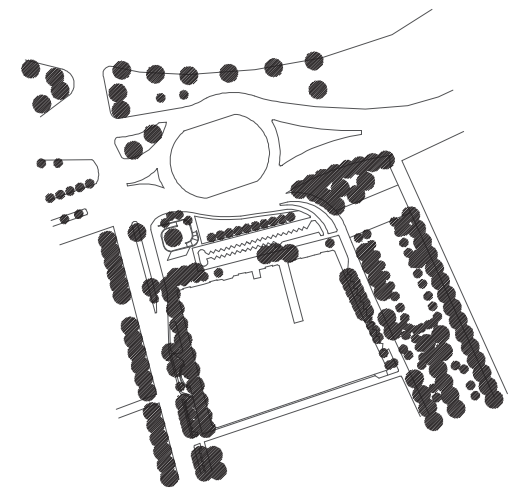
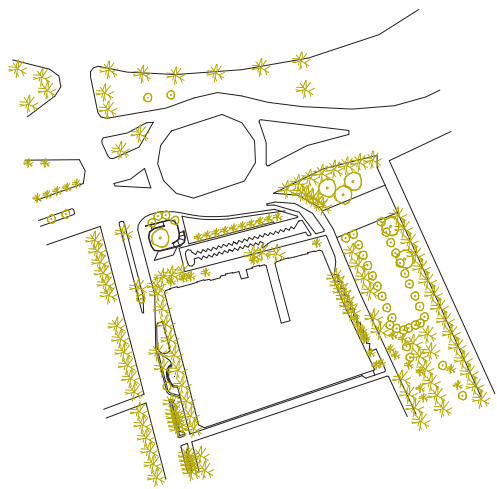

ESPACIO PÚBLICO-IDENTIFICACIÓN ÁRBOLES PERENNE O CADUCO

ESPACIO PÚBLICO- SOMBRA



Sector Baquedano

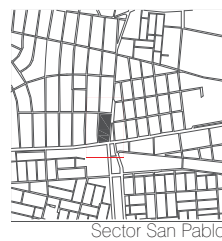
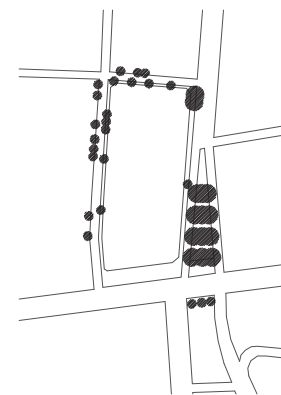
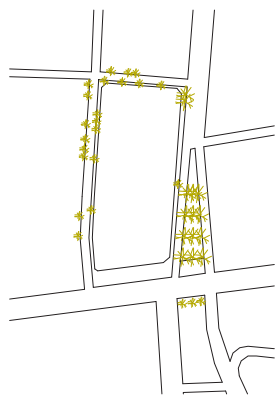
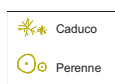

Sector San Pablo





TIPOLOGÍA DE PARCELACIÓN

- Parcelación irregular mixta con predominancia de edificación institucional
- Parcelación mixta bloques de vivienda continuos (6-8 pisos)
- Parcelación irregular de uso mixto
- Parcelación lotes variables uso mixto, sin predominancia hacia una calle específica
- Parcelación lote 7x16 vivienda unifamiliar (max. 2 pisos)
- Parcelación lote 10x28 aprox. vivienda unifamiliar aislada (máx. 4 pisos)

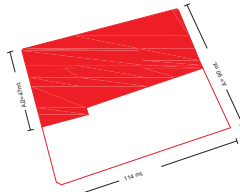

JERARQUÍA  
Fusión de loteo original genera una cabeza unitaria hacia avenida alameda

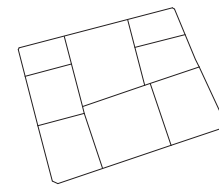

GEOMETRÍA  
Parcelación original relativamente neutral reconoce existencia de vías principales a través de distribución de la superficie

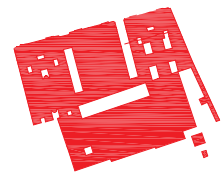

LLENO



LOTEO CATASTRO MUNICIPAL

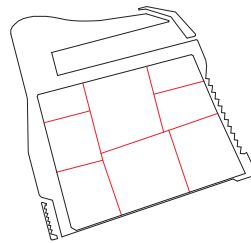

PARCELACIÓN MANZANA

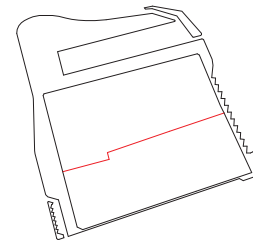

LOTEO ORIGINAL

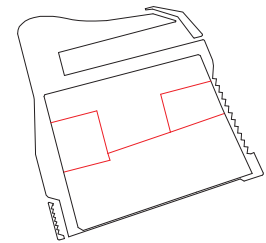

LOTEO TRANSITORIO

LOTEO ADMINISTRACIÓN ACTUAL

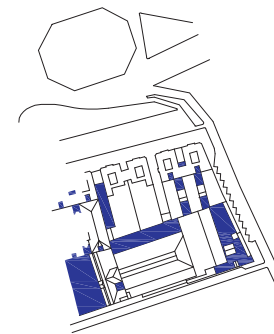

VACÍOS

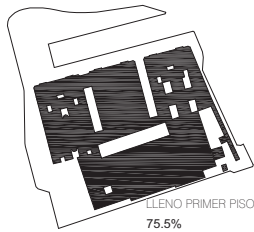
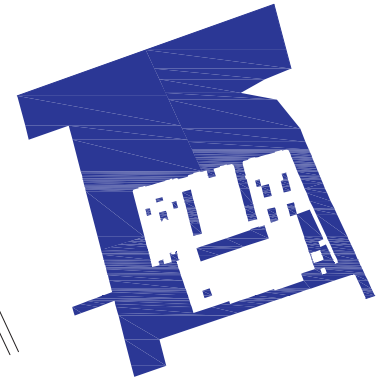

LLENO-VACÍO POR PISOS

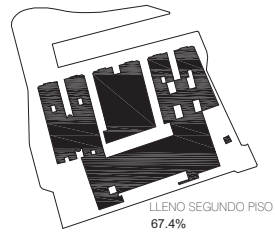

LLENO SEGUNDO PISO  
67.4%

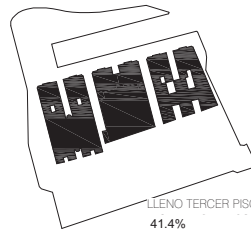

LLENO TERCER PISO  
41.4%

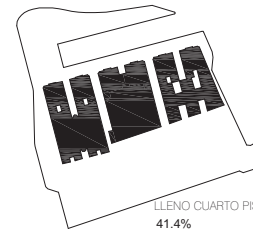

LLENO CUARTO PISO  
41.4%

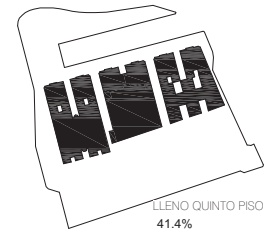

LLENO QUINTO PISO  
41.4%



LLENO SEXTO PISO  
31.5%



LLENO SEPTIMO PISO  
31.5%

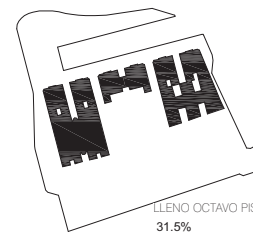

LLENO OCTAVO PISO  
31.5%

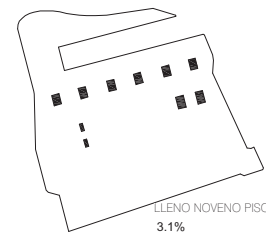

LLENO NOVENO PISO  
3.1%



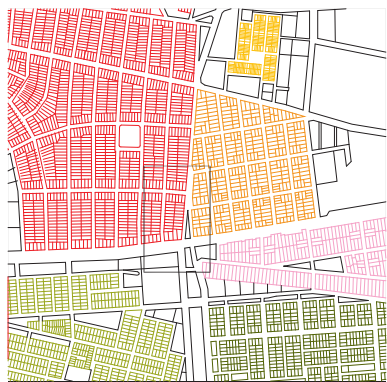

**TIPOLOGÍA DE PARCELACIÓN**

- Parcelación lote 8x26 mt. vivienda unifamiliar (max. 3 pisos)
- Parcelación loteo mxlo (8x20, 10x24) vivienda unifamiliar (max. 3 pisos)
- Parcelación lote 9x18 mt. vivienda unifamiliar
- Parcelación lote 9x18 mt. vivienda unifamiliar, manzana con cabeza
- Parcelación originaria de toma, lote 4x14 vivienda pareada
- Parcelación extensión centro fundacional, lote 9.5x40 fachada continua

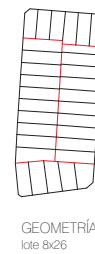
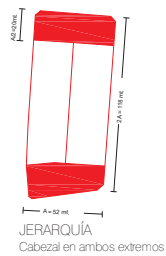

PARCELACIÓN MANZANA



VACÍOS

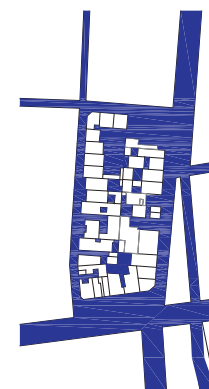
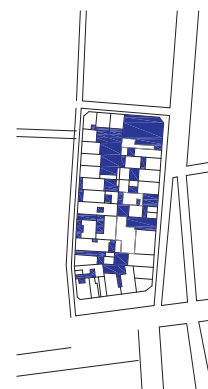

LLENO-VACÍO POR PISOS



## CONCLUSIONES

### LA FORMA DEL TEJIDO URBANO

Cuál es la forma del tejido de la ciudad, cuál es la forma del trazado y la morfología de la manzana y cómo es el parcelario. Cómo se construye el vacío en el espacio público y cómo es en el espacio privado, en el interior de la manzana.

Pueden los tejidos constituir forma general de la ciudad, se podría decir que claramente no todo el tejido, pero que ciertos tejidos logran constituir ciertos fragmentos de forma general.

Si se observan los encuadres analizados, se observan morfologías muy distintas que de alguna manera se intentó clasificar, cada uno presenta un ordenamiento que representa y reconoce su propia preexistencia, que actúa como la base de todos los tejidos de la ciudad.

Observaremos que en la ciudad de Santiago, el territorio es la primera capa, que genera los lineamientos iniciales de ordenamiento de cada nuevo asentamiento y de cada nueva etapa de crecimiento.

Dónde debemos situarnos para observar la ciudad, esta ciudad que presenta un claro contraste entre sus escalas extremas, entre la debilidad del tejido y la fortaleza del territorio, pero que al mismo tiempo, en esta distancia de escala existe una manera de reconocer la propia morfología del tejido, que varía según su relación particular con el territorio.

Reflexionando sobre el tejido urbano, se observa una forma en que la ciudad de Santiago presenta su crecimiento, sobre su soporte territorial determinante, que a través de

un primer trazado regular intenta establecer las condiciones futuras de asentamiento.

Cuáles son los elementos que se deben considerar en el momento de establecer las lecturas de la ciudad, posiblemente el espacio libre, el vacío urbano es el que actúa como articulador entre estos dos extremos, es ahí donde se juntan territorio y tejido, y desde ahí es donde se establecen las formas de permanencias urbanas.

La cuenca de Santiago plantea en sí misma las condicionantes de escala, en un primer plano, la gran escala, simultánea, con la cordillera de los Andes encima y más lejana la cordillera de la Costa, presenciando un territorio espacialmente contenido. Pero en una segunda escala aparecen los distintos acontecimientos del relieve que definen las características del territorio, claramente el paso de los ríos Mapocho, el Maipo más al sur y la huella del Zanjón de la Aguada, definen esta segunda escala del territorio, pero si nos acercamos más y observamos el microrelieve, donde una primera mirada no distingue, nos estamos acercando al otro extremo, a la escala más pequeña, es desde ahí donde se pueden ver las características del suelo donde se define la escala del tejido urbano en el territorio.

El relieve se presenta como el gran espacio antecesor de todo acontecimiento urbano desde la fundación las características del relieve determinaron la forma del asentamiento que nace desde el trazado del damero, pero que en sus primeros e inmediatos crecimientos demostraron las primeras y leves deformaciones.

Por otra parte, el tejido fundacional, presenta cuatro situaciones de borde que lo relacionan con el territorio, vacíos límites vinculados a hechos del territorio que quedarán en el tiempo y formarán parte de la forma urbana de la ciudad.

Al norte, el más determinante con el río Mapocho, al sur, con la Cañada, que se convertirá en la actual Alameda, al oriente con el cerro Santa Lucía, y al poniente, claramente el límite menos definido que reconoce las condiciones del microrelieve, desarrollando las primeras deformaciones del trazado, lo que podemos llamar el comienzo de la declinación del damero, y al mismo tiempo el comienzo de la formación de los distintos tejidos de la ciudad, incorporando de distintas maneras las condiciones del relieve.

El trazado y la espacialidad de la calle logran definir la estructura base de cada tejido, y al mismo tiempo determinan los límites de la manzana, la que desarrolla una morfología cambiante en el proceso de crecimiento de la ciudad de Santiago, inicialmente en la ciudad fundacional de edificación continua, formando el espacio vacío en el centro de la manzana, y después, desarrollando el modelo de ciudad jardín, que ha sido la forma en que la ciudad se ha extendido hasta el día de hoy, existiendo una variada forma de ocupación de la manzana, que plantea desde densas parcelaciones con morfologías de manzanas diferenciadas según el tamaño del parcelario, hasta morfologías de conjuntos de edificaciones emplazadas en forma libre dentro de un predio mayor, producto de una fusión de un conjunto de éstos de menor tamaño, como otros conjuntos que ocupan el total de la manzana, generando una

espacialidad más libre y autónoma dentro de la forma de emplazamiento de la manzana, generando una espacialidad en su interior que se relaciona en forma directa con la espacialidad de la calle, como también en algunos casos, de una plaza o espacio público.

El trazado fundacional de la ciudad de Santiago presenta una plaza central que es el primer espacio vacío público urbano de la ciudad. Posteriormente, en cada etapa y forma de crecimiento desarrolla otras plazas que se puede al menos definir en dos tipos; una, es la plaza central, donde la plaza fundacional o plaza de Armas es la primera que reconocemos como lugar central conformado y de geometría regular.

La plaza conformada por el vacío de la manzana y sus cuatro calles. Una plaza central, de cuatro lados, que funda un lugar que se usa y se habita, desde.

Y la otra es la plaza marginal de cierta regularidad que presenta condiciones morfológicas con menor grado de determinación, que se presenta como un lugar abierto no delimitado, plaza que no se mide en sus bordes de alguna manera ausentes, sino que se abre al territorio en general, es una plaza carente de elementos, de vegetación, de orden, de uso.

Es un lugar de cruce de situaciones que no convoca el uso desde su centro, sino más bien desde su perímetro, conformado de alguna manera por sus bordes ausentes.

La plaza marginal no funda, sino más bien se funde en un traspasar de un borde a otro. Es un

lugar que se usa y habita, a través de.

El vacío privado pertenece a la manzana, pues entonces el espacio vacío de la manzana edificada puede ser entendido como una porción de plaza o una sumatoria de fragmentos de plaza.

Si se considera el vacío como la forma generadora de la manzana, la edificación queda determinada entre este espacio vacío y la línea oficial o de propiedad que limita con el espacio público de la calle.

Si este vacío es adosado a la calle, sumaremos este espacio al espacio de la calle consiguiendo un espacio mayor y agrupando la edificación hacia el interior o parte media de la manzana.

Si este vacío se centra en la manzana, la edificación ocupará el perímetro adosado a la calle generando un vacío central en la manzana. Entre estos dos casos extremos, el espacio vacío privado se desarrolla.

Si se observa el espacio vacío privado perteneciente a la manzana y se suma al espacio público, se encontrará un espacio vacío continuo que logra caracterizar los tejidos de cada sector, por lo que la morfología de la manzana puede determinar cual es la forma del espacio libre y principalmente la morfología del parcelario, que es la que determina la subdivisión de la manzana.

El parcelario puede ser entendido como la verdadera partición del suelo, es donde definitivamente se construye un límite.

El límite más determinante está en el interior de la manzana, siendo el parcelario, el tamaño

mínimo de suelo urbano y su relación con la calle es con respecto a su frente principalmente, y su fondo con respecto a la manzana.

El orden del parcelario está sujeto a variadas condicionantes, pero la más determinante es la medida de su frente, dando la medida máxima hacia la calle de la edificación.

La medida de los frentes construye los lados de la calle, el frente y los frentes enmarcan el espacio lineal de la calle, conformando el ritmo de lo edificado; de los vanos, de los accesos, de los vacíos, determina una densidad de relaciones en cuanto a la comunicación de la calle con el espacio interior de manzana.

Se observa el parcelario como un sistema de distribución del suelo, una subdivisión de la manzana que busca una forma de regular una delimitación del sitio lo que varía según la morfología de la manzana y los propios requerimientos de subdivisión.

El proceso de subdivisión y fusión del parcelario que sufre la manzana puede ser entendido como un sistema permanente de reforma urbana, la manzana se ve afectada en su interior, y el parcelario logra dejar su huella determinando las medidas en el crecimiento de los nuevos sitios generados, pero en otros casos, cuando la manzana está sujeta a cambios mayores, desaparece sin dejar registro alguno.

En estos casos aparece la manzana completa como un gran sitio, incorporando la opción de una edificación que plantee un orden propio, que estará vinculado y relacionado a la

espacialidad de la calle como su contexto inmediato y directo.

El trazado y la espacialidad de la calle logran definir la estructura base de cada tejido, si observamos cada sector podremos ver desde un trazado regular en cuadrícula, como también un trazado de geometría irregular debido al paso de una vía jerárquica, o bien, distintas formas de tejidos.

Los encuadres, permite reconocer desde el análisis de cada sector, la estructura interna de la morfología del trazado, las calles y sus plazas, la manzana y sus edificaciones y la subdivisión de la manzana. Desde ese lugar, volver a mirar la ciudad, nuevamente su contexto territorial, su infraestructura viaria jerárquica, que de alguna manera, ordena el crecimiento en mancha que la ciudad desarrolla según la suma de urbanizaciones menores que forman la complejidad del tejido.

Si nos detenemos por un momento en el análisis comparativo de los sectores Baquedano y San Pablo, se puede observar desde ciertas similitudes del trazado preexistente como evidentes diferencias en la homogeneidad de la morfología de la manzana y su edificación.

La ubicación dentro del contexto territorial, localiza a cada sector referido, si podemos decir, a sus pertenencias espaciales en relación a su contexto geográfico, la espacialidad abierta que el sector de Baquedano presenta en su plaza articuladora, es a la escala de la ciudad entera, le pertenece el espacio mediato de la Cordillera, y otro inmediato del cerro San Cristóbal, junto al río Mapocho y al parque.

Geografía presente que establece relaciones espaciales dinámicas que modera la morfología urbana irregular existente. San Pablo, se apodera de un referente territorial cercano, los cerros de Renca, ubicados hacia el norte, y distancia su relación territorial con el cerro San Cristóbal y la Cordillera. Su densidad y morfología más homogénea incorpora los referentes territoriales con mayor pasividad.

En cuanto al trazado y al espacio público, el sector Baquedano presenta un cauce central que une la espacialidad del paso del río Mapocho con el parque a su lado, generando un espacio lineal arrollador, que en forma desordenada articula calles y manzanas, también irregulares, que aunque afectadas por este paso, tienen un trazado de poca densidad que va desde una clara dependencia hasta una posible autonomía, presentando sólo una calle, Baquedano que continúa en la calle Pío Nono al cruzar el río Mapocho, que atraviesa de norte a sur, demostrando una frágil conectividad y al mismo tiempo una fuerte dependencia a este cruce.

Pero claramente la calle que inscribe al sector en el contexto urbano es la Alameda, que recorre de poniente a oriente, en forma ascendente, sintiendo la pendiente del terreno, y dejando huellas expresadas en los zócalos de los edificios en todo su recorrido.

La Alameda es la Avenida que establece la conexión con el trazado, así como la Av. San Pablo, en el sector llamado del mismo nombre, es el trazado preexistente jerárquico que recorre de oriente a poniente.

Trazado que ordena y separa los paños ubicados al norte y al sur, los que al mismo tiempo son separados por el paso de la Av. Neptuno, que recorre de norte a sur.

La densidad y regularidad del sector San Pablo, es heterogénea en lo particular pero homogénea en lo general. Los trazados preexistentes en sentido oriente poniente, de las avenidas San Pablo y avenida Portales, que es interrumpida por la calle Neptuno, que recorre de norte a sur, cruzada más al norte por la calle Los Copihues, que aparece con una delgada fuerza en este sector, pero que no pertenece a un trazado jerárquico en una escala inmediatamente mayor, estructuran el sector.

Trazados que parcelan paños irregulares que inscriben trazados regulares, formando una morfología circunstancial sometida a un orden parcial.

La morfología de la manzana, de edificación continua, junto a un conjunto de edificaciones singulares de diferentes características y de distintas épocas, configuran lo irreconciliable por medio de un espacio vacío segregado pero simultáneo desde su uso, abierto y articulador desde su espacialidad.

Contrapuesto a esto, la espacialidad homogénea de la morfología de la manzana existente en el sector de San Pablo, es soporte de un espacio continuo, de un espacio de uso sucesivo desde el punto de vista de un observador.

El parcelario, presenta claras diferencias en cada sector, se puede decir que un tipo de parcelario es originado desde el perímetro de la manzana y otro desde el centro. Desde esta mirada en el sector de Baquedano, la manzana

es irregular, lo que dificulta claramente una parcelación regular, pudiendo ser homogéneo en cuanto al tamaño del predio, pero esto tampoco se da mayormente, existiendo sí, algunas manzanas que presentan cierta igualdad y regularidad en sus predios, principalmente en el sector sur oriente y algunas manzanas al norte del río Mapocho, ubicadas hacia el oriente.

En San Pablo, en cambio, el parcelario nace junto con la manzana, y se desarrolla en forma paralela, desde el interior de la manzana.

El tejido urbano puede ser determinante de los trazados viarios como también el trazado viario puede ser generador de los tejidos. Reconocer desde el análisis de un sector, la estructura interna de su morfología, las calles y sus plazas, la manzana y sus edificaciones y la subdivisión de la manzana, ha sido la mirada de este estudio

En los cuatro capítulos, se intenta reconocer el proceso de crecimiento de la ciudad, estableciendo un acercamiento a las lecturas posibles de la ciudad de Santiago, destacando los acontecimientos relevantes del territorio y observando desde ahí, a través de las escalas que el mismo territorio plantea, desde la lectura de la ciudad en su conjunto hasta las formas del tejido urbano.

Por mas que se intente mirar la ciudad en su conjunto, ésta se nos muestra siempre desde sus partes.

La ciudad de Santiago es discontinua a pesar de su entorno

La lectura urbana como un instrumento para la construcción de la forma urbana.

¿ Qué nos dicen las lecturas?

La lectura que da forma. La lectura que devuelve la forma

Con estas lecturas se intenta mirar la ciudad intentando entregar elementos de análisis que puedan permitir arrojar nuevas pistas de reconocimiento de las formas de crecimiento de la ciudad.

Descubrir nuevas claves siempre desde una mirada conjunta desde su crecimiento histórico junto con la lectura de la ciudad actual.

Santiago tiene cuatro lados, y cada uno experimenta una forma de ocupación.  
Hacia el poniente se dilata y extiende.  
Hacia el oriente se apura, se comprime.  
Hacia el norte se confunde, se olvida.  
Hacia el sur se derrama, se distancia.  
Santiago nos muestra siempre un lado abierto.

Una mirada al pasado y tres del presente.  
Posiblemente dejan un lado abierto, puede ser el lado abierto que deja la ciudad fundacional, es el lado que orienta la primera mirada al poniente, cae por la leve pendiente junto a las acequias que recorren el interior de las manzanas, quizás, el interior de la ciudad.

Este lado abierto, puede ser el lado débil que nos permite mirar en lejanía la verdadera forma de la ciudad.