

**PROBLEMAS TEÓRICOS
EN FONOLÓGIA
GENERATIVA
(Análisis del castellano)**

LOURDES ROMERA BARRIOS

**UNIVERSITAT DE BARCELONA
FACULTAT DE FILOGIA
Enero, 1990.**

4.7.3. Efectos compensatorios.

La deleción de /s/ en andaluz provoca alargamientos compensatorios en los segmentos adyacentes, puesto que las posiciones del esqueleto permanecen inalteradas, aunque una de ellas, la final, haya sido desasociada del contenido segmental que poseía subyacentemente. Los fenómenos de alargamiento compensatorio son una reestructuración de las unidades temporales del esqueleto.

4.7.3.1 Consonánticos.

El segmento /s/, que antes de desaparecer provoca la disimilación de [+tenso], es además el causante de otros efectos, como la geminación de las consonantes siguientes.

Aparecen consonantes geminadas en:

- (115) dO [m:]Oned̄erO [p:]ek̄eñO: <-- /dos monederos pekeños/
dO [k:]Af̄eterA [p:]ek̄eñA: <-- /dos kafeteras pekeñas/

Aunque no toda /s/ produce ese efecto, como vemos en:

- (116)
- | | |
|-------------------|----------------|
| mesa | kamiseta |
| bi <u>s</u> iketa | kamisa |
| ko <u>s</u> ina | <u>s</u> igaño |
| ge <u>n</u> isero | <u>s</u> afari |

La diferencia entre (115) y (116) reside en la posición silábica de /s/: en (115) se halla en la rima, lugar donde es blanco de la regla (108); en (116) ha sido asignada como ataque silábico, y en esa posición no sufre ningún cambio. La regla (108) se aplica en cualquier sílaba de la palabra, puesto que su dominio es la rima:

(117) /espiritu/ --> [ep:iritu]
 /disko/ --> [dik:o]
 /kasko/ --> [kak:o]
 /bespa/ --> [bep:a].

/s/ en interior de palabra no provoca resultados armónicos, como en posición final, ya que la regla que inserta el rasgo [+tenso] para las vocales requiere que estas sean las de la última sílaba de la palabra: "blanco: V (C)0."

El alargamiento que se produce tras la aplicación de (108) y las Condiciones de Asociación, ocurre tanto en interior de palabra como entre palabras. Mostramos la reorganización esquelética que se produce en (118) (donde C es /s/):

(115)

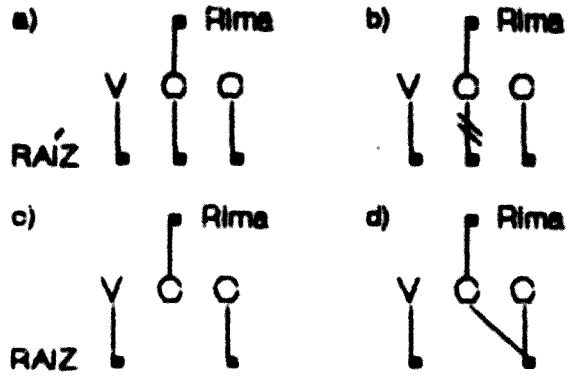

Ejemplificado ahora en la derivación de /espíritu/ y /disko/:

(119)

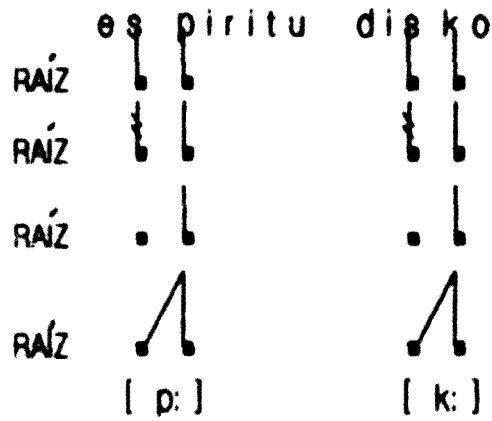

4.7.3.2. Vocálicos.

La desaparición del contenido segmental de /s/, pero no de su posición esquelética provoca el alargamiento de la vocal, si está en posición final (109).

Los efectos compensatorios como resultado de la recomposición temporal de las unidades del esqueleto producen alargamientos vocálicos y alargamientos consonánticos de acuerdo con la dirección en que se aplican las Condiciones de Asociación. La dirección no marcada es de derecha a izquierda, por eso en (119) no tenemos *[e:piritu] o *[di:ko]; pero cuando la posición vacía es la final, las Condiciones de Asociación sólo pueden asociarlo con el segmento de la izquierda, obteniendo entonces la vocal alargada.

Veamos ambos casos en la derivación de /dos monederos pequeños/

(120)

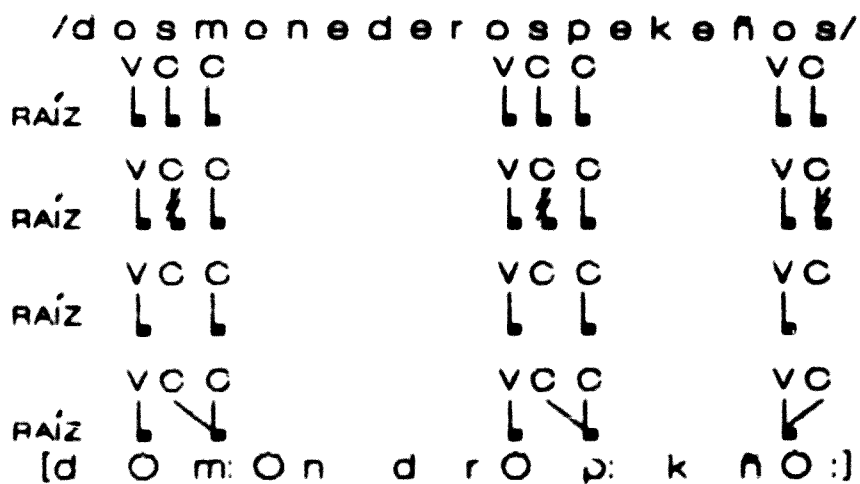

4.7.4. Vocales altas tónicas: elementos transparentes.

No todas las vocales tienen el mismo comportamiento respecto a la armonía vocálica, podemos observar diferencias como en:

- | | | | | |
|-------|----|---|----|---|
| (121) | a) | ep:iritu
triβu
safari
nasi | b) | ep:IrItU
trIβU
sAfArI
nAsI |
| (122) | a) | aleli
balaóí
bisturí
biyuóí
bambá
mená
kanesá | b) | AlElI
bAlAóI
bIstUrI
bIyUóI
bAmbá
mEná
kAnEsá |

Todos los ejemplos de (121) y (122) acaban en vocales altas, la diferencia entre ellos radica en que las de (121) son vocales átonas y las de (122) son vocales tónicas.

Los ejemplos de (122) muestran que las vocales tónicas altas /i, u/ no se someten a la armonía, porque no tenemos los resultados de:

- | | |
|-------|--|
| (123) | *AlElI
*bAlAóI
*bIstUrI
*bIyUóI
*bAmbU
*mEnU
*kAnEsU |
|-------|--|

Las vocales altas tónicas finales se comportan como segmentos transparentes: no se someten a la regla de armonía pero tampoco la bloquean, puesto que las vocales anteriores a ellas sí son abiertas. Existe una regla que desasocia el rasgo [-tenso] de la vocal final tónica:

(124) Delección de [-tenso]

Dominio: palabra

Acción: delección

Blanco: V [+alto] tónica.

(124) produce el cambio que se muestra en:

(125)

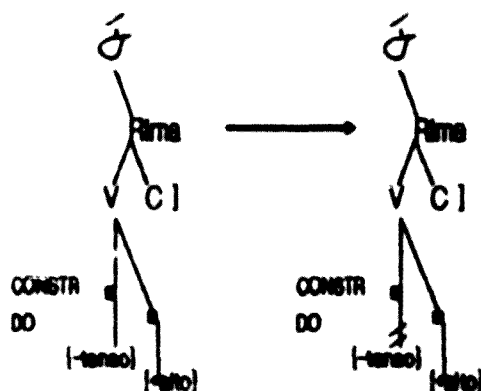

La regla (124) deja a las vocales sin especificación para el rasgo [tenso]. Posteriormente sólo pueden recibir el valor no marcado por la regla de defecto:

(126) [] --> [+tenso]

Veámoslo en la derivación de /menus/:

(124)



m	e	n			
			u	s	
m	e	n	U:	s	Regla (105)
m	ɛ	n	U:		Regla (108)
m	ɛ	n	<u>U:</u>		Regla (124)
m	ɛ	n	u:		Regla (126)

4.7.5. La "abertura" de [a].

Una cuestión polémica en los diferentes tratamientos de la armonía vocálica del andaluz ha sido la abertura de la vocal baja /a/. En algunas descripciones su abertura se interpreta como palatalización y en otras como velarización. Los datos que aporta Martínez Melgar (1990) muestran que efectivamente se dan ambas, aunque los casos de [a] palatal son más reducidos. Pero esta posible alternancia vocálica es completamente regular: si [a] palatal aparece en la serie de vocales abiertas, [a] velar forma serie con las vocales cerradas, o bien viceversa: si dentro de las

vocales cerradas [a] es palatal, la vocal baja en la serie abierta es velar. Las dos series vocálicas en andaluz:

(128) (+tenso): [i e a o u]
 [-tenso]: [I ε A O U]

presentan estas dos posibilidades para la vocal baja:

(129) a) [a] es velar y [A] palatal
 b) [a] es palatal y [A] velar.

4.7.6. Otros efectos de /s/ en andaluz.

En los dialectos con armonía vocálica actúa la regla (108) que es la que provoca la pérdida segmental de /s/, pero como esta deleción es sólo de su contenido de rasgos, la posición temporal que ocupaba permanece en el esqueleto como demuestran los efectos compensatorios que ocurren en los elementos adyacentes: vocales largas finales y consonantes geminadas.

En los dialectos no armonizantes /s/ subyacente presenta otras soluciones:

(130)	kafetera	kafeterah
	bisikleta	bisikletah
	domingo	xweβeh
	monedero	monederoh
	nuβe	nuβeh
	sabaño	luneh

(131)	meh	meseh	korteh	korteseh
	doh	doseh	buryeh	buryeseh
	toh	toseh	arayoneh	arayoneseh
	gah	gaseh	olanderh	olandereseh
	kompah	kompaseh	ingleh	ingleseh
	dihko	ehpiritu	kahko	behpa

En los dialectos que no tienen armonía, /s/ en posición de rima también está sometida a deleción segmental, pero en estos casos la desasociación en la estructura del segmento ocurre en el nudo Supralaríngeo y su efecto es la aspiración. La regla que deja a /s/ sin rasgos para los articuladores de la cavidad supralaríngea es:

- (132) Deleción /s/
 Dominio: Rima
 Acción: deleción SUPRA.
 Blanco: /s/.

El cambio en el contenido segmental que produce (132) es el que se muestra a continuación:

(133)

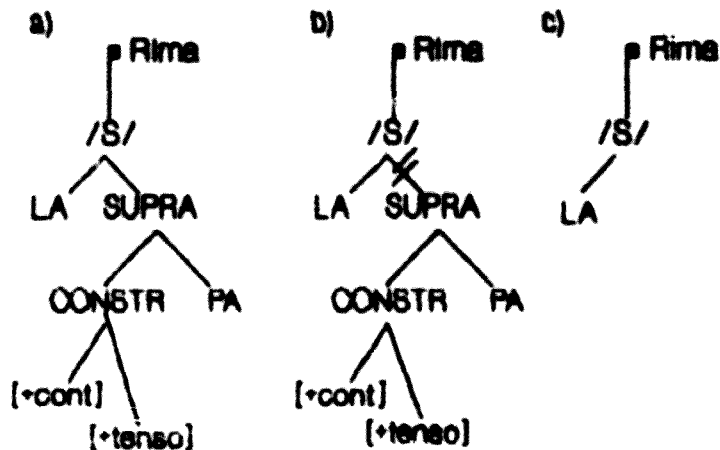

La representación de (133 c) es la que corresponde a [h] (Clements (1985)).

4.7.7. Disimilación de [+tenso] generalizada en castellano.

La regla de disimilación de [+tenso] (105) no es una regla exclusiva de los dialectos andaluces con armonía vocálica, sino que también forma parte de la fonología de todos los dialectos del castellano. La disimilación de [+tenso] provoca la abertura de las vocales medias /e o/ en contacto con /R/ (vibrante múltiple)⁴⁹, por ejemplo:

49. Navarro Tomás (1918), páginas 52 y 59. Navarro Tomás da una prolija serie de contextos de abertura para las vocales, algunas de ellas no constatadas posteriormente en estudios experimentales, pero sin embargo la de /e o/ en contacto con /R/ es completamente acertada.

- (134)
- | | | |
|------------------|-----|------------------|
| /oRoxoso/ | --> | {ORoxoso} |
| /peRo/ | --> | {peRO} |
| /kaRo/ | --> | {kaRO} |
| /RoKa/ | --> | {ROka} |
| /ReTo/ | --> | {ReTo} |
| /θeRo/ | --> | {θeRO} |
| /θinko Reβistas/ | --> | {θinkO Reβistas} |
| /kwatro Ritos/ | --> | {kwatrO Ritos} |
| /sjete Ratones/ | --> | {sjetE Ratones} |

En este trabajo hemos diferenciado las dos vibrantes /r/ y /R/ a través del rasgo [trill]. Podemos substituirlo por el rasgo [tenso], siendo /R/ el segmento marcado, por lo tanto con la especificación [+tenso]. En las representaciones fonológicas de (134), donde todas las vocales son [+tenso], lo que ocurre es también la disimilación de [+tenso] porque las estructuras resultantes son violaciones del OCP (106):

(135)

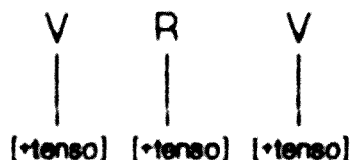

Ante unas representaciones como las de (135) necesariamente se ha de aplicar la regla (105), cuyo resultado son las vocales abiertas (134).

4.7.8. Cuestión final.

Se ha constatado que la armonía vocálica del andaluz es un proceso que retrocede, cada vez son menos los hablantes que lo poseen⁵⁰ y se ubica sobretodo en núcleos no urbanos.

La explicación fonológica de este hecho sería que en la gramática de los hablantes que no tienen armonía, no se da la representación de /s/ (102 b) sino la de (102 a), que como no está especificada como [+tensol nunca creará la violación del Principio de los Contornos Obligatorios que origina (102 b) haciendo necesaria la disimilación de esos dos rasgos iguales; pero si está la regla (108) puesto que los fenómenos de alargamientos compensatorios aparecen igualmente en los hablantes no armónicos.

50. Un "buen informante" para la obtención de datos siempre es un informante adulto.

5. BIBLIOGRAFÍA.

- ABAGLO, P. y D. ARCHANGELI (1989) "Language-Particular Underspecification: Gengbe /e/ and Yoruba /i/". *Linguistic Inquiry* 20, 457-480.
- AGUADO, M. y G. DOGIL (1988) "Features Tree". Comunicación presentada en el VI Congreso Internacional de Fonología, Krems (Austria).
- ALARCOS, E. (1950) *Fonología española*. Madrid. Gredos.
- ALARCOS, E. (1958) "Fonética y fonología, a propósito de las vocales andaluzas" en *Archivum*, VIII, 191-203.
- ALONSO, D., A. ZAMORA VICENTE, y A.M. CANELLADA. (1950) "Vocales andaluzas, contribución a la fonología peninsular" *Nueva Revista de Filología Hispánica* IV, 209-233.
- AMASTAE, J. (1986) "A Syllable-based Analysis of Spanish Spirantization", en O. Jaeggly y C. Silva-Corvalán (Eds) *Studies in Romance Linguistics*, 3-22.
- ANDERSON, S. (1981) "Why Phonology Isn't 'natural'". *Linguistic Inquiry* 12, 493-450.
- ANDERSON, S. R. (1985) *Phonology in the Twentieth Century*. Chicago, The University of Chicago Press.
- ANDERSON, J. (1984) *Suprasegmental Dependencies*. IULC.
- ANDERSON, J.M. (1974) *The Organization of Phonology*. New York, Academic Press.
- ARCHANGELI, D. (1984) *Underspecification in Yawalmani Phonology*. MIT. Tesis Doctoral inédita.
- ARCHANGELI, D. (1985) "Yokuts Harmony: Evidence for Coplanar Representation in Nonlinear Phonology". *Linguistic Inquiry* 16, 335-372.
- ARCHANGELI, D. (1988) "Aspects of underspecification theory" *Phonology* 5, 183-208.

- ARCHANGELI, D. y D. PULLEYBLANK (1986). *The Content and Structure of Phonological Representations*. U. of Arizona and USC. Manuscrito.
- ARCHANGELI, D. y D. PULLEYBLANK (1989) "Yoruba Vowel Harmony". *Linguistic Inquiry* 20, 173-218.
- ARIZA, M. (1989) *Manual de fonología histórica del español*. Madrid. Síntesis
- ARONOFF M. y R.T. OHERLE (1984). (Eds). *Language Sound Structure*. Cambridge, Mass. MIT Press.
- BADIA, A.M. (1975) *Gramática catalana*. Madrid, Gredos.
- BALDI PH. (1984) (Ed.). *Papers from the Xith. Linguistic Symposium on Romance Languages*. Amsterdam, John Benjamins, Publ.
- BELL, A. (1978) "Syllabic Consonants" en J.H. Greenberg (Ed) *Universals of Human Languages*, vol. 2: *Phonology*, 153-201.Co.
- BOGERS, K., H. van der HULST y M. MOUS (1986) (Ed) *The Phonological Representations of Suprasegmentals*. Dordrecht, Foris Publications.
- BOOIJ, G. E. (1984) "Neutral Vowels and the autosegmental analysis of Hungarian vowel harmony". *Linguistics* 22, 629-641.
- BOOIJ, G. y J. RUBACH (1987). "Postcyclic versus postlexical Rules in Lexical Phonology". *Linguistic Inquiry* 18, 1-44.
- BOSCH, A., B. NEED y E. SCHILLER. (1987) (Ed) *Parassession on Autosegmental and Metrical Phonology*. CLS 23 Part Two, Chicago, Chicago Linguistic Society.
- BOSQUE, I y M. PEREZ FERNANDEZ. (1987) *Diccionario Inverso de la Lengua Española*. Madrid. Gredos.
- BRESNAN, J.(1982) Ed. *The Mental Representation of Gramatical Relations*. Cambridge, Mass. MIT Press.
- BROMBERGER, S. y M. HALLE (1989) "Why Phonology is different". *Linguistic Inquiry* 20, 51-70.
- CAIRNS, C y M. H. FERNSTEIN (1982) "Markedness and the Theory of Syllable Structure" *Linguistic Inquiry*. 13, 198-226
- CANEPARI, L. (1979). *Introduzione alla Fonetica*. Torino, G. Einaudi.

- CERDA, R. (1984) "¿Fonemas o prosodias, en el andaluz oriental?"
Athlon. *Satura Grammatica in honorem Francisci R. Adrados I.*
- CHOMSKY, N. (1986) *Knowledge of Language. Its Nature, Origin and Use.* New York, Praeger.
- CHOMSKY, N. y M. HALLE. (1968). *The Sound Pattern of English.* New York, Harper and Row.
- CLEMENTS, G.N. (1976) *Vowel Harmony in Nonlinear Generative Phonology. An Autosegmental Model.* Bloomington, I.U.C.L.
- CLEMENTS, G.N. (1977) "The Autosegmental Treatment of Vowel Harmony". en W.O. Dressler, y O.K. Pfeiffer (1977) (Ed) *Phonologica 1976*, , 11-120.
- CLEMENTS, G.N. (1981) (Ed) *Harvard Studies in Phonology 2.* Bloomington, I.U.L.C.
- CLEMENTS, G.N. (1981) "Akan Vowel Harmony" en G.N. Clements (Ed), *Harvard Studies in Phonology 2*, 108-177.
- CLEMENTS, G.N. (1985a) "The Geometry of phonological features" *Phonology Yearbook*, 2. 225-252.
- CLEMENTS, G.N. (1985b) "Compensatory Lengthening and Consonant Gemination in Luganda", en L. Wetzels, y E. Sezer, (Ed) *Studies in Compensatory Lengthening*, 37-78.
- CLEMENTS, G.N. (1986) "Syllabification and Epenthesis in the Barra Dialect of Gaelic", en K. Bogers, H. van der Hulst y M. Mous (Ed) *The Phonological Representations of Suprasegmentals*, 317-336.
- CLEMENTS, G.N. (1987) "Phonological Feature Representation and the Description of Intrusive Stops", en A. Bosch, B. Need y E. Schiller (Ed) *Parassession on Autosegmental and Metrical Phonology*
- CLEMENTS, G.N. (1988) "The role of the Sonority Cycle in Core Syllabification" *Working Papers of the Cornell Phonetics Laboratory 2*, 1-68.
- CLEMENTS, G.N. (1989) "A unified Set of Features for Consonants and Vowels" Cornell University. Manuscrito inédito.
- CLEMENTS, G.N. y E. SEZER. (1982) "Vowel and Consonant Disharmony in Turkish", en H. van der Hulst, y N. Smith. (1982) (Ed) *The Structure of Phonological Representations.* Volúmen II, 213-256.
- CLEMENTS, G.N. y S. KEYSER. (1983) *CV Phonology. A Generative Theory of Syllable.* Cambridge, Mass. MIT Press.

- CONTRERAS, H. y G. LLBO (1982) *Aproximación a la fonología generativa*. Barcelona, Anagrama.
- CRESSEY, W. y D.J. NAPOLI (1981) (Ed), *Linguistic Symposium on Romance Languages 9*, Washington D.C. Georgetown University Press.
- DELL, F. (1973) *Les règles et les sons*. Paris, Hermann.
- DELL, F., D. HIRST y J.R. VERGNAUD (1984) (Ed) *Forme sonore du langage*. Paris. Hermann.
- DELL, F. y M. ELMEDLAOUI (1986) "Syllabic Consonants and Syllabification in Imilaw Tashlhiyt Berber", *Journal of African Languages and Linguistics* 7, 105-130.
- DINNSEN, D.A. (1983) "On the Characterization of Phonological Neutralization". Bloomington, Indiana. I.U.L.C.
- DOGIL, G. (1988). *Linguistic Phonetic Features. A study in systematic phonetics*. Duisburg, Linguistic Agency University of Duisburg, L.A.U.D.
- DRESSLER, W.O. y O.K. PFEIFFER (1977) (Ed) *Phonologica 1976*, Innsbruck. Actas del Tercer Congreso Internacional de Fonología.
- DRESSLER, W.O., O.E. PFEIFFER y J.R. BENNINGSON (1981) (Ed) *Phonologica 1980*. Innsbruck. Actas del Cuarto Congreso Internacional de Fonología.
- DRESSLER, W.O., H.C. LUSCHUTZKY, O.E. PFEIFFER y J.R. BENNINGSON. (1987), (Ed), *Phonologica 1984*. Actas del Quinto Congreso Internacional de Fonología. Cambridge, C.U.P.
- EWEN, C.J. (1982) "The Internal Structure of Complex Segments", en H. van der Hulst, y N. Smith. (1982) (Ed) *The Structure of Phonological Representations*. Volumen II, 27-68.
- FISHER-JORGENSEN, E. (1975) *Trends in Phonological Theory*. Copenhagen, Akademik Forlag.
- FUJIMURA, O. (1988) (Ed). *Articulatory Organization. From Phonology to Speech Signals*. Basel, S. Karger.
- GARCIA BELLIDO, P. (1981) *Aproximación métrica al acento español*. U. Complutense Madrid. Tesis Doctoral.
- GARCIA BELLIDO, P. (1989) "Aspectos recientes de la fonología autosegmental. Las palatales en español", en C. Martín Vide (Ed) *Lenguajes Naturales y Lenguajes Formales* IV.1, 309-328.

- GOLDSMITH, J. (1976) *Autosegmental Phonology*. Bloomington, I.U.L.C.
- GOLDSMITH, J. (1981) "Subsegmentals in Spanish, an Autosegmental Approach" en W.Cressey y D.J. Napoli (eds), *Linguistic Symposium on Romance Languages* 9.
- GOLDSMITH, J. (1985) "Vowel Harmony in Khalkha Mongolian, Yaka, Finish and Hungarian" en *Phonology Yearbook* 2, 251-274.
- GOYVAERTS, D.L. y G.K. PULLUM, (Ed) (1975) *Essays on the Sound Patterns of English*. Gante. E. Story-Scientia.
- GRAMMONT, T. (1933). *Traité de phonétique*. Paris, Libraire Delagrave.
- GREENBERG, J.H. (1978) (Ed) *Universals of Human Languages*, vol. 2 *Phonology*. Stanford, Stanford University Press.
- GREENBERG, J.H. (1978) "Some Generalizations Concerning Initial and Final Consonantal Clusters" en J.H. Greenberg (Ed) *Universals of Human Languages*, vol. 2 *Phonology*, 243-79.
- GUERSSEL, M. (1986) "Glides in Berber and Syllabicity". *Linguistic Inquiry* 17, 1-12.
- GUITART, J.M. y J. ROY (1980) (Ed). *La estructura fónica de la lengua castellana*. Barcelona. Anagrama.
- HALL, T.A. (1989) "Lexical Phonology an the distribution of German [ç] and [x]", en *Phonology* 6, 1-18.
- HALLE, M. (1959) *The Sound Pattern of Russian*. La Haya. Mouton.
- HALLE, M. (1977) "Tenseness, Vowelshift, and the Phonology of Back Vowels in Modern English". *Linguistic Inquiry*. 8, 611-625.
- HALLE, M. (1983) "On Distintive Features and their Articulatory Implementation". *Natural Language and Linguistic Theory* 1, 91-106.
- HALLE, M. (1987) "On Speech Sounds". MIT. Manuscrito inédito.
- HALLE, M. y K. N. STEVENS (1979) "Some Reflections on the Theoretical Bases of Phonetics" en B.Lindblom y S.Ohala (Ed) *Frontiers of Speech Communication Research*, 335-349.
- HALLE, M. y J.R. VERGNAUD. (1980) "Three Dimensional Phonology". *Journal of Linguistic Research* 1, 83-105.
- HALLE, M. y J.R. VERGNAUD. (1987) *An Essay on Stress*. Cambridge, Mass. MIT Press.

- HALLE, M. y G.N.CLEMENTS. (1983) *Problem Book in Phonology*. Cambridge, Mass, MIT Press.
- HALLE, M. y K.P. MOHANAN (1985) "The Segmental Phonology of Modern English". *Linguistic Inquiry* 16, 57-116.
- HARRIS, J.W. (1969). *Spanish Phonology*. Cambridge, Mass, MIT Press (*Fonología Generativa del español*. Barcelona, Planeta. 1975)
- HARRIS, J.W. (1977). "Remarks on Diphthongization in Spanish". *Lingua* 1, 261-305.
- HARRIS, J.W. (1980a). "Nonconcatenative Morphology and Spanish Plurals". *Journal of Linguistic Research* 1, 15-31.
- HARRIS, J.W. (1980b) "Lo morfológico en una gramática generativa: alternancias vocálicas en las formas verbales del español" en J.M. Guitart y J. Roy (Ed) *La estructura fónica de la lengua castellana*, 141-200.
- HARRIS, J.W. (1983). *Syllable Structure and Stress in Spanish: a Nonlinear Analysis*. Cambridge, Mass. MIT Pres.
- HARRIS, J.W. (1984a). "Autosegmental Phonology, Lexical Phonology and Spanish Nasals", en M. Aronoff y R.T. Oherle (Ed). *Language Sound Structure*. 67-81.
- HARRIS, J.W. (1984b). "Theories of Phonological Representation and Nasal Consonants in Spanish", en P.Baldi (Ed). *Papers from the XIIth Linguistic Symposium on Romance Languages*, 153-168.
- HARRIS, J.W. (1984c). "La espirantización en castellano y la representación fonológica autosegmental". *Estudios Gramaticals. Workings Papers in Linguistics*. Bellaterra. U.A.B.
- HARRIS, J.W. (1984d) "Initial epenthesis, final epenthesis and plural epenthesis in Spanish". MIT. Manuscrito inédito.
- HARRIS, J.W. (1985a). "Autosegmental Phonology and Liquid Assimilation in Havana Spanish", en L.D.King y C.A.Maley (Ed) *Selected Papers from the XIIIth Linguistic Symposium on Romance Languages*, 127-148.
- HARRIS, J.W. (1985b) "Spanish Word Markers", en F. H. Nuessel Jr. (Ed) *Current Issues in Hispanic Morphology and Phonology*, 34-54.
- HARRIS, J.W. (1985c). "Spanish Diphthongisation and Stress, a Paradox Resolved". *Phonology Yearbook*, 2. 31-45.

- HARRIS, J.W. (1986). "Acerca de la naturaleza de las representaciones fonológicas". *Revista Argentina de Lingüística*, 2. 3-20.
- HARRIS, J.W. (1987a). "Santísima, la nauyaca; Notes on Syllable Structure in Spanish". MIT. Manuscrito inédito.
- HARRIS, J.W. (1987b) "The Accentual Pattern of Verb Paradigms in Spanish". *Natural Language and Linguistic Theory* 5, 61-90.
- HARRIS, J.W. (1989) "The Stress Erasure Convention and Cliticization in Spanish". *Linguistic Inquiry* 20, 339-364.
- HAYES, B. (1986). "Assimilation as Spreading in Toba Batak" *Linguistic Inquiry* 17, 467-499.
- HERBERT, R.K. (1986) *Language Universals, Markedness Theory, and Natural Phonetic Processes*. Berlin, Mouton de Gruyter.
- HOCKETT, Ch F. (1955) *A Manual of Phonology*. Baltimore. Waverly Press.
- HOOPER, J.B. (1976) *An Introduction to Natural Generative Phonology*. New York. Academic Press.
- HUALDE, J.I. (1988) *A Lexical Phonology of Basque*. U.S.C. Tesis Doctoral.
- ITO, J y R.A. MESTER (1986) "The Phonology of Voicing in Japanese: Theoretical Consequences for Morphological Accessibility". *Linguistic Inquiry* 17, 49-73.
- JAEGGLY, O. y C. SILVA-CORVALÁN (1986) (Eds) *Studies in Romance Linguistics*. Dordrecht, Foris Publications.
- JAKOBSON, R. y M. HALLE (1956) *Fundamentos del lenguaje*. Madrid, Ayuso. 1974.
- JAKOBSON, R., G. FANT y M. HALLE (1952) *Preliminaries to Speech Analysis. The Distinctive Features and their Correlates*. Cambridge, Mass. MIT Press.
- KAISSE, E.M. y P.A. SHAW (1985) "On the Theory of Lexical Phonology" en *Phonology Yearbook* 2, 1-30.
- KAHN, D. (1976). *Syllable-Based Generalizations in English Phonology*. Bloomington, I.U.L.C.
- KAYE, J.D. (1982) "Harmony Processes in Vata", en H. van der Hulst, y N. Smith. (1982) (Ed) *The Structure of Phonological Representations*. Volúmen II, 385-454.

- KAYE, J.D. y J. LOWENSTAMM (1984) "De la syllabicit  en F. Dell, D. Hirst y J.R. Vergnaud (Ed) *Forme sonore du langage*, 123-160.
- KAYE, J., J. LOWENSTAMM y J.R. VERGNAUD (1988) "Constituent Structure and Government in Phonology". Manuscrito in dito.
- KEATING, P. (1987). "A survey of Phonological Features". *UCLA Working Papers in Phonetics*. 124-150.
- KENSTOWICZ, M. y CH. KISSEBERTH (1979) *Generative Phonology*. New York. Academic Press.
- KENSTOWICZ, M. y J. RUBACH (1987). "The phonology of syllabic nuclei in slovak". *Language* 63, 463-98.
- KEYSER, S.J. y P. KIPARSKY (1984) "Syllable Structure in Finnish Phonology", en M. Aronoff y R.T. Oherle (Ed) *Language Sound Structure*, 7-31.
- KING L.D. y C.A. MALEY (1985), (Ed), *Selected Papers from the XIIth Linguistic Symposium on Romance Languages*. John Benjamins. Amsterdam.
- KIPARSKY, P. (1973) "How Abstract is Phonology", en P. Kiparsky, *Explanation in Phonology*, 119-164.
- KIPARSKY, P. (1981) "Remarks on the Metrical Structure of the Syllable", en Dressler, Pfeiffer y Renninson (1981) (Eds) *Phonologica 1980*, 245-246.
- KIPARSKY, P. (1982a) "From Cyclic to Lexical Phonology", en H. van der Hulst, y N. Smith. (1982) (Ed) *The Structure of Phonological Representations*. Vol men I, 131-176.
- KIPARSKY, P. (1982b) *Explanation in Phonology*. Dordrecht, Foris Publications.
- KIPARSKY, P. (1985) "Some Consequences of Lexical Phonology" en *Phonology Yearbook* 2, 83-136.
- LADEFOGED, P. (1971). *Preliminaries to Linguistic Phonetics*. Chicago, The University of Chicago Press.
- LADEFOGED, P. (1982). *A Course in Phonetics*. New York, Harcourt Brace Jovanovich.
- LEVERGOOD, B. (1984) "Rule Governed Vowel Harmony and the Strict Cycle", en *Proceedings of NELS 14*, 1-19.
- LEVIN, J. (1985) *A Metrical Theory of Syllabicity*. MIT. Tesis Doctoral.

- LINDBLOM B. y S. OHALA (1979) (Ed) *Frontiers of Speech Communication Research*, Londres. Academic Press.
- LIEBER, R. (1981) *On the Organization of the Lexicon*. Bloomington, I.U.C.L.
- LOPEZ MORALES, H. (1984) "Desdoblamiento fonológico de las vocales en el andaluz oriental". *Revista de la Sociedad Española de Lingüística*, XLV.
- LOWENSTAMM, J. (1979) *Topics in Syllabic Phonology*. Amherst GLSA
- LOZANO, M.C. (1979). *Stop and Spirant Alternations, Fortition and Spirantization Processes in Spanish Phonology*. Bloomington, I.U.L.C.
- MADDIESON, I. (1984). *Patterns of Sounds*. Cambridge, C.U.P.
- MADDIESON, I. y P. LADEFOGED (1985) "'Tense" and 'lax' in four minority languages of China". *Journal of Phonetics* 13, 433-454.
- MALMBERG, B. (1974). *Manuel de Phonétique Générale*. Paris, Picard.
- MARTIN VIDE C. (1989) (Ed) *Lenguajes Naturales y Lenguajes Formales IV*. Barcelona, P.P.U. Actas del IV Congreso de Lenguajes Naturales y Lenguajes Formales.
- MARTINEZ CELDRAN, E. (1979). "¿Una insuficiencia en los rasgos fonéticos descritos por N. Chomsky y M. Halle?". *Revista de la Sociedad Española de Lingüística*, 7, 1.87-95.
- MARTINEZ CELDRAN, E. (1984). *Fonética*. Barcelona, Teide.
- MARTINEZ CELDRAN, E. (1985a) "Cantidad e inensidad en los sonidos obstruyentes del castellano: hacia una caracterización acústica de los sonidos aproximantes", en *Estudios de Fonética Experimental* I, 71-130.
- MARTINEZ CELDRAN, E. (1985b) "¿Hasta qué punto es importante la sonoridad en la discriminación auditiva de las obstruyentes mates del castellano?" en *Estudios de Fonética Experimental*, I, 245-291.
- MARTINEZ CELDRAN, E. (1989). *Fonología General y Española*. Barcelona, Teide.
- MARTINEZ MELGAR, M.A. (1986) "Estudio Experimental sobre un Muestreo de Vocalismo Andaluz" en *Estudios de Fonética Experimental*, II, 195-248.
- MARTINEZ MELGAR, M.A. (1990) (En preparación) *Análisis Fonético del Vocalismo Andaluz*. Universidad de Barcelona.

- MASCARO, J. (1976) *Catalan Phonology and the Phonological Cycle*. Bloomington, I.U.C.L. (*La fonologia catalana i el cicle fonològic* Bellaterra, U.A.B. 1983).
- MASCARO, J. (1983) "Phonological Levels and Assimilatory Processes". Comunicación presentada en el GLOW Colloquium, 1983, York, Inglaterra.
- MASCARO, J. (1984) "Continuant Spreading in Basque, Catalan and Spanish", en M. Aronoff y R.T. Oherle (Ed) *Language Sound Structure*, 287-298.
- MASCARO, J. (1985) "Diphthongization in Majorcan Catalan", en L. Wetzels, y E. Sezer, (Ed) *Studies in Compensatory Lengthening*, 133-146.
- MASCARO, J. (1987) "Syllable-Final Processes in Catalan" en C. Neidle y R. A. Nuñez Cedeño (Ed) *Studies in Romance Languages*, 163-180.
- MASCARO, J. (1988) "A Reduction and Spreading Theory of Voicing and other Sounds Effects". Universitat Autònoma de Barcelona. Manuscrito inédito.
- MCCARTHY, J. (1979) *Formal Problems in Semitic Phonology and Morphology*. Bloomington, I.U.L.C.
- MCCARTHY, J. (1984) "Theoretical Consequences of Montañes Vowel Harmony" *Linguistic Inquiry* 15, 291-318.
- MCCARTHY, J. (1986) "OCP Effects: Gemination and Antigemination". *Linguistic Inquiry* 17, 207-264.
- MCCARTHY, J.J. (1988) "Feature Geometry and Dependency". in O. Fujimura, (ed). *Articulatory Organization. From Phonology to Speech Signals*. Basel. S. Karger.
- MEL'CUK, I.A. (1976) "On the phoneme status of semivowels in Spanish" en *Das Wort*, 381-405.
- MOHANAN, K.P. (1983) "The Structure of the Melody". MIT. Manuscrito inédito.
- MOHANAN, K.P. (1985) "Syllable structure and lexical strata in English" en *Phonology Yearbook* 2, 137-154.
- MOHANAN, K.P. (1986) *The Theory of Lexical Phonology*. D. Reidel Pub.Co. Dordrecht.
- MOHANAN, K.P. y T. MOHANAN. (1984) "Lexical Phonology and the Consonantal System in Malayalam". *Linguistic Inquiry*, 15, 575-602.
- MOLINER, M. (1987) *Diccionario de Uso del Español*. Madrid. Gredos.

- MOSTERIN, J. (1981) *La ortografía fonémica del español*. Madrid. Alianza Editorial.
- NAVARRO TOMAS, T. (1918) *Manual de pronunciación española*. Madrid, C.S.I.C.
- NAVARRO TOMAS, T. (1939) "Dédoublement de phonèmes dans le dialecte andalou" en *TCLP*, VIII, 184-186.
- NEIDLE C. y R. A. NUNEZ CEDENO (1987) (Ed) *Studies in Romance Languages*. Dordrecht, Foris Publications.
- NUESSEL F. H., Jr. (1985) (Ed) *Current Issues in Hispanic Morphology and Phonology*. Bloomington, I.U.C.L.
- ODDEN, D. (1988) "Anti Antigemination and the OCP". *Linguistic Inquiry* 19, 451-476.
- PERKELL, J. y D. KLATT (1986) (Ed) *Symposium on invariance and variability of speech processes*. Hillsdale, NJ, Laurence Erlbaum Assoc.
- PIGGOT, G.L. (1988). "The Parameters of Nasalization". McGill University. Manuscrito inédito.
- PIKE, K.L. (1943). *Phonetics*. Ann Arbor. The University of Michigan Press.
- PPULLEYBLANK, D. (1986) *Tone in Lexical Phonology*. Dordrecht. D Reidel Publishing Co.
- PULLEYBLANK, D. (1988) "Vocalic Underspecification in Yoruba". *Linguistic Inquiry* 19, 233-270.
- PULLUM, G.K. y W.A. LADUSAW (1986). *Phonetic Symbol Guide*. Chicago, The University of Chicago Press.
- RENNISON, J.R. (1987) "On the Vowel Harmonies of Koromfe (Burkina Faso, West Africa), en W.O. Dressler, H.C. Luschutzky, O.E. Pfeiffer y J.R. Bennison, (Ed) *Phonologica* 1984., 239-246.
- RODRIGUEZ-CASTELLANO, L. y A. PALACIO. (1948) "Contribución al estudio del dialecto andaluz". *Revista de Dialectología y Tradiciones Populares*, XLI.
- ROMERA, L. (1988) "Rasgos distintivos y puntos de articulación". Comunicación presentada en el Congreso de la S.E.L. Madrid.
- RUBACH, J. (1984) *Cyclic and Lexical Phonology of Polish*. Dordrecht, Foris Publications.

- RUBACH, J. (1985) "Lexical Phonology: lexical and postlexical derivations" en *Phonology Yearbook* 2, 155-170.
- RUBACH, J. y G. BOOIJ. (1988) "Syllable Structure Assignment in Polish" en *Vrije Universiteit Working Papers in Linguistics*, núm. 32.
- SAGEY, E.O. (1985) "On the Representation of Complex Segments and their Formation in Kinyarwanda", en L. Wetzels, y E. Sezer, (Ed) *Studies in Compensatory Lengthening*, 251-278.
- SAGEY, E.C. (1986) *The Representation of Features and Relations in Non-Linear Phonology*. Cambridge, Mass. MIT. Tesis Doctoral.
- SAFIR, K. (1979) (Ed) *Papers on Syllable Structure, Metrical Structure and Harmony Processes*, MIT Working Papers in Linguistics, 1. Cambridge, Mass. MIT Press.
- SALVADOR, G. (1957) "El habla de Cúllar-Baza. Contribución al estudio de la frontera del andaluz." *Revista de Filología Española*, XLI.
- SALVADOR, G. (1977) "Unidades fonológicas vocálicas en andaluz oriental" en *Revista Española de Lingüística*, 7, 1-23.
- SCHEIN, B. y D. STERIADE. (1986) "On Gemimates". *Linguistic Inquiry* 17, 4. 691-744.
- SELKIRK, E.O. (1982) "The Syllable", en H. van der Hulst, y N. Smith. (1982) (Ed) *The Structure of Phonological Representations*. Volúmen II, 337-384.
- SELKIRK, E. (1984) "On the Major Class Features and Syllable Theory", en M. Aronoff y R.T. Oherle (Ed) *Language Sound Structure*, 107-144.
- SEZER, E. (1985) "An Autosegmental Analysis of Compensatory Lengthening in Turkish", en L. Wetzels, y E. Sezer, (Ed) *Studies in Compensatory Lengthening*, 227-250.
- STERIADE, D. (1979) "Vowel Harmony in Khalkha Mongolian" en K. Safir (Ed) *Papers on Syllable Structure, Metrical Structure and Harmony Processes*, 25-50.
- STERIADE, D. (1982) *Greek Prosodies and the Nature of Syllabification*. Cambridge, Mass. MIT. Tesis Doctoral
- STERIADE, D. (1988) "Greek Accent: A Case for Preserving Structure". *Linguistic Inquiry* 19, 271-314.

- STEVENS, K., S. KEYSER. H. KAWASAKI. (1987) "Towards a phonetic theory of redundant features" in J. Perkell y D.H. Klatt (ed) *Symposium on invariance and variability of speech processes*.
- THOMAS, J.M., L. BOUQIAUX y F. CLOAREC-HEISS. (1976) *Iniciación a la Fonética*. Madrid, Gredos.
- TRUBETZKOY, N. (1939) *Principios de Fonología*. Madrid. Cincel. 1973.
- VAGO, R. M. (1987) "On the Representation of Length", en W.O. Dressler, H.C. Luschutzky, O.E. Pfeiffer y J.R. Bennisson. (Ed) *Phonologica 1984*, 319-324.
- VAGO, R.M. (1988) "Underspecification in the height harmony system of Pasiego", en *Phonology 5*, 343-362.
- van der HULST, H. (1984) *Syllable Structure and Stress in Dutch*. Dordrecht, Foris Publications.
- van der HULST, H. (1985) "Vowel Harmony in Hungarian: a Comparison of Segmental and Autosegmental Analysis", en H. van der Hulst y N. Smith (eds) *Advances in Nonlinear Phonology*. 267-304.
- van der HULST, H y N. SMITH. (1982) (Ed) *The Structure of Phonological Representations*. Volúmenes I y II. Dordrecht, Foris Publications.
- van der HULST, H y N. SMITH. (1985) (Ed) *Advances in Nonlinear Phonology*. Dordrecht, Foris Publications.
- VENNEMANN, T. (1972) "On the Theory of Syllabic Phonology". *Linguistische Berichte*, 18, 1-18.
- VENNEMANN, T. (1988) *Preference Laws for Syllable Structure*. Berlin, Mouton de Gruyter.
- VENNEMANN, T. y P. LADEFOGED (1973) "Phonetics Features and Phonological Features". *Lingua* 32, 61-74.
- VERGNAUD, J.R. (1979) "A Formal Theory of Vowel Harmony" *Journal of Linguistic Research* 1, 135-143.
- WETZELS, L. y E. SEZER. (1985) (Ed) *Studies in Compensatory Lengthening*. Dordrecht, Foris Publications.
- WHEELER, M. (1979) *Catalan Phonology*. Oxford, Basil Blackwell.
- YIP, M. (1980) "Reduplication and C-V Skeleta in Chinese Secret Languages". *Linguistic Inquiry* 11, 637-661.
- YIP, M. (1982) "Reduplication and C V Skeleta in Chinese Secret Languages". *Linguistic Inquiry* 13, 637-661.

- YIP, M. (1987) "English Vowel Epenthesis". *Natural Language and Linguistic Theory* 5, 463-484.
- YIP, M. (1988) "The Obligatory Contour Principle and Phonological Rules: A Loss of Identity". *Linguistic Inquiry* 19, 65-100.
- ZAMORA VICENTE, A. (1979) *Dialectología española*. Madrid, Gredos.
- ZUBIZARRETA, M. L. (1979) "Vowel Harmony in Andalusian Spanish" en K. Saffir (Ed) *Papers on Syllable Structure, Metrical Structure and Harmony Processes*, 1-11.
- ZUBIZARRETA, M. L. (1982) "The Formal Interacción of Harmony and Accent: The Tone Pattern of Japanese", en H. van der Hulst, y N. Smith. (1982) (Ed) *The Structure of Phonological Representations*. Volúmen II, 159-212.

